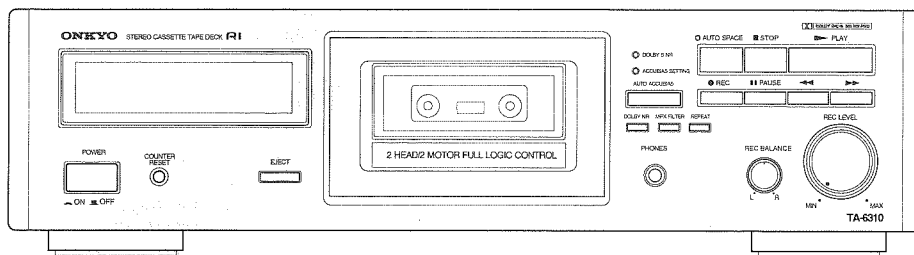

TA-6310

Stereo Cassette Tape Deck

**DEUTSCH** **NEDERLANDS** **SVENSKA****Stereo-Cassettendeck****Bedienungsanleitung****2~31****Stereo cassettedeck****Gebruiksaanwijzing****Stereokassettdäck****Bruksanvisning****FRANÇAIS** **ESPAÑOL** **ITALIANO****Magnétophone à cassettes stéréo****Manuel d'instructions****32~61****Grabadora de Casetes Estereofónica****Manual de instrucciones****Piastra a cassette stereo****Manuale di istruzioni**

Wir beglückwünschen Sie

zum Erwerb des Cassettendecks ONKYO TA-6310. Bitte lesen Sie diese Bedienungsanleitung sorgfältig durch, bevor Sie die Anschlüsse vornehmen und das Gerät in Betrieb nehmen. Die Anleitungen helfen, das Leistungsvermögen und die potentielle Klangqualität dieses Gerätes voll auszuschöpfen. Für etwaige Zweifelsfälle wird empfohlen, diese Bedienungsanleitung sorgfältig aufzubewahren, damit Sie jederzeit darin nachschlagen können.

Technische Glanzlichter

- **Robustes Zweimotoren-Bandlaufwerk**
Getrennte Antriebsmotoren der Tonwelle (Capstan) und der Wickelteller schützen vor Überlastung und gewährleisten die für eine hohe Wiedergabequalität wichtige Bandlaufpräzision. Sie tragen auch zur Langlebigkeit und Unanfälligkeit des Laufwerks bei, für die Onkyo-Cassettendecks bekannt sind.
- **Professionelle Rauschunterdrückung mit Dolby S NR**
Dolby S NR basiert auf dem in professionellen Aufnahme-, Sende- und Filmstudios bewährten Dolby SR und ermöglicht eine dramatisch verbesserte Aufnahmequalität.
 - Es betont niederpegelige Signale bei der Aufnahme und senkt diese bei der Wiedergabe wieder auf den ursprünglichen Pegel ab. Dies ergibt einen Rauschunterdrückungseffekt von 24 dB im oberen und 10 dB im unteren Frequenzbereich.
 - Es erweitert den Aufnahme-Dynamikbereich, insbesondere im Bereich der Obertöne.
 - Die niederpegeligen Anteile werden von den hochpegeligen Signalen nur minimal beeinflusst, was die Rauschmodulation und die Dekodierfehler minimiert.
 - Es gewährleistet ein kodiertes Signal ohne dynamische Artefakte.
 - Es bietet ausgezeichnete Kompatibilität. Mit Dolby S NR bespielte Cassetten können auch mit Dolby B NR abgespielt werden.
- **Bestmöglicher Frequenzgang mit jeder Bandbeschichtung**
Normale Bandsortenschalter ignorieren die innerhalb der Bandsorten bestehenden Unterschiede in den Band-eigenschaften. Onkyo löst das Problem mit dem Accubias-System, das den Vormagnetisierstrom automatisch auf die jeweilige Beschichtung optimiert. Sie erhalten dadurch mit praktisch jeder Marke und Bandsorte den in Breite und Linearität bestmöglichen Frequenzgang.
- **Dolby HX Pro-Dynamikerweiterung**
- **Dolby B/C Rauschunterdrückung**
- **Synchronisiertes "One Touch"-Überspielen von CD auf Band**
- **Eignung für das RI-Fernbedienungssystem**
- **Zwei Wiederholfunktionen**
- **Suchlauf/Sprungfunktion**
- **13-Segment-Fluoreszenz-Spitzenwertmesser**
- **Schaltbares MPX-Filter**
- **Getrennte Aufnahmepegel- und Balance-Regler**
- **Tonköpfe aus hochdichtem Hart-Permalloy**
- **Mattierte massive Alu-Frontplatte und große robuste Regler**

Gefeliciteerd met uw

aanschaf van het ONKYO cassetdeck TA-6310. Lees deze gebruiksaanwijzing aandachtig door voordat u het apparaat aanschakelt op uw verdere installatie en het lichtnet. Door het nauwkeurig volgen van de instructies gegeven in deze handleiding zal u in staat zijn optimale werking en maximaal luisterplezier uit uw TA-6310 te halen. Bewaar de gebruiksaanwijzing goed voor eventueel later gebruik.

Karakteristieken

- **Degelijk 2-motorig bandtransport**
Afzonderlijke motoren voor de windas en de cassettespoelen voorkomen overbelasting en garanderen een uiterst precies bandtransport, een vereiste voor zuivere geluidsreproductie. Het 2-motoren systeem zorgt er tevens voor dat u extra lang en zonder enige problemen van uw Onkyo deck zult genieten.
- **Professioneel Dolby S ruisonderdrukkingssysteem**
Dolby S-type ruisonderdrukking is gebaseerd op het in de professionele opnamestudio gebruikte Dolby SR (Spectral Recording) systeem dat zich kenmerkt door een uitzonderlijke geluidskwaliteit en ruisonderdrukking. Enkele noemenswaardige eigenschappen van het systeem zijn:
 - Versterkt laag-niveau signalen tijdens opname en reduceert ze tijdens weergave weer tot hun oorspronkelijke niveau. Hierdoor wordt een ruisonderdrukking van 24 dB voor de lagere frequenties en 10 dB voor de hogere frequenties bereikt.
 - Vergroot de dynamiek, in het bijzonder aan de uiteinden van het frequentiespectrum.
 - Minimaliseert ruismodulatie alsmede decoderingsfouten doordat hoog-niveau signalen een minimale invloed hebben op laag-niveau signalen.
 - Garandeert dat het opgenomen signaal geheel vrij is van kunstmatigheden.
 - Met Dolby S opgenomen cassettes kunnen zondermeer worden weergegeven met Dolby B.
- **Optimale frequentierespons bij elk merk cassette**
Konventionele cassetdeck bandkeuzeschakelaars houden geen rekening met de kleine onderlinge verschillen die er bestaan tussen cassettes van verschillend merk. Om toch bij elke cassette een maximaal resultaat te behalen ontwierp Onkyo het Auto Accubias systeem. Dit systeem stel automatisch de opname "bias" (voormagnetisatie) optimaal overeenkomstig de gebruikte band zodat u altijd gegarandeerd bent van de breedste en vlakste frequentierespons ongeacht het merk en type cassette.
- **Dolby HX Pro dynamiekverruiming**
- **Dolby B/C ruisonderdrukking**
- **Gesynchroniseerde één-toets CD-opname**
- **Sluit aan op het RI (Remote Interactive) bedieningssysteem**
- **Herhaling cassetkant of A-B segment**
- **Fragmentzoekfunctie**
- **Fluorescerende pieksignaalmetrieter met 13 segmenten**
- **Schakelbaar MPX filter**
- **Gescheiden opnameniveau- en balansregelaars**
- **"High density", verhard Permalloy koppen**
- **Verzwaard, aluminium bewerkt, paneel en grote, heavy-duty regelaars:**

Gratulerar till ditt val av

ONKYO:s kassettdäck TA-6310. Läs noggrant igenom hela bruksanvisningen innan du ansluter och sätter på apparaten. Om du följer bruksanvisningen lär du dig att få ut mesta möjliga av din nya TA-6310. Bevara bruksanvisningen för framtida bruk.

Egenskaper

- **Robust bandtransportsystem med 2 motorer**
Separata motorer för kapstanaxlarna och spolarna inte bara förhindrar överbelastning, utan ger också den exakta bandrörelse som är nödvändig för en exakt ljudåtergivning. De bidrar också till den långa livslängd och problemfria användning som har gjort Onkyo:s kassettdäck så berömda.
- **Professionell Dolby S brusreducering**
Baserad på Dolby SR-processen (spektralinspelning) som används vid professionella musikinspelningar, radioutsändningar och inom filmindustrin, förbättrar Dolbys S-typs brusreduceringssystemet dramatiskt de inspelningar du själv gör hemma. Systemet t.ex.:
 - Förstärker svaga signalnivåer under inspelning och sänker dem åter till den ursprungliga nivån under avspelning. Detta ger en brusreducering på 24 dB för höga frekvenser och 10 dB för lägre frekvenser.
 - Utvidgar utrymmet, speciellt vid extrema frekvenser.
 - Minimerar brusmodulation samt avkodningsfel, detta på grund av de höga ljudnivåernas minimala påverkan på låga ljudnivåer.
 - Ser till så att den inkodade signalen är fri från dynamiska konstigheter.
 - Är synnerligen kompatibelt. Band som har spelats in med Dolby S brusreducering kan avspelas med Dolby B brusreducering.
- **Felfri frekvensgång oavsett vilket bandfabrikat som används**
De flesta kassettdäcks bandtypsokopplare tar ingen hänsyn till de mycket små variationer som finns för olika bandfabrikat. Därför utvecklade Onkyo sitt Auto Accubias-system. Det ställer automatiskt in bästa tänkbara förmagnetisering för inspelning för den typ/det fabrikat av band du sätter in — så att du får den bredaste och rakaste frekvensgång som är tänkbar från alla kassetter, oavsett vem som är tillverkaren.
- **Dolby HX Pro Headroom Extension**
- **Dolby B/C brusreducering**
- **En-touch synkrokopiering från CD-skivor till band**
- **Klar för RI-systemet (Remote Interactive)**
- **Totalrepetering och A-B avsnittsrepetering**
- **Musiksökning/överhoppning**
- **Ljusramps toppnivåmätare med 13 segment**
- **Omkopplingsbart MPX-filter**
- **Separata kontrollor för inspelningens nivå och balans**
- **Härdade tonhuvuden av Permalloy med hög täthet**
- **Glanspolerad frontpanel av solid aluminium och stora slitstarka kontrollor**

Inhalt Inhoudsopgave Innehåll

Vorsichtsmaßregeln Veiligheidsvoorschriften Försiktighetsåtgärder	4~5
Lage und Bezeichnung der Bedienelemente Ligging en benaming van de bedieningsorganen Kontrollernas placering och namn	6~7
Anschluß an die Anlage Systeemverbindingen Systemanslutningar	8~9
Anschluß an das Netz Spanningsaansluitingen Nätanslutningar	8~9
Cassettenwiedergabe Casseteweergave Avspelning av band	10~13
Zusätzliche Wiedergabefunktionen Handige functies Bekväma funktioner	14~15
Aufnahme Opname Inspeking	16~23
Zusätzliche Aufnahmefunktionen Handige opnamefuncties Användbara inspekingfunktioner	24~25
Was Sie über Tonband-Cassetten wissen sollten Behandeling van de cassettes Hantering av kassetband	26~27
Cassettendeck-Pflege Onderhoud van het cassetdeck Skötsel av kassettdäcket	28~29
Technische Daten Technische gegevens Tekniska data	28~29
Bei Betriebsproblemen Gids voor het oplossen van problemen Felsökning	30~31

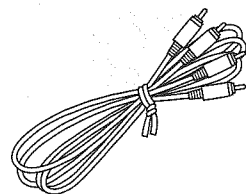

Mitgeliefertes Zubehör
2 Cinchkabel

Bijgeleverde accessoires
2 Audio-aansluitingskabel

Medföljande tillbehör
2 ljudanslutningsledningar

Vorsichtsmaßregeln

Veiligheidsvoorschriften

Försiktighetsåtgärder

- Das Gerät entspricht den Bestimmungen der EG-Direktive 87/308/EWG.
- Dit apparaat voldoet aan EG-richtlijn 87/308/EEG.
- Denna apparat uppfyller kraven i EG-direktiv 87/308.
- Apparatet opfylder kravene i EF direktivet 87/308 EF

Bescheinigung des Importeurs

Hiermit wird bescheinigt, daß das Cassetten-Tonbandgerät Modell Nr. TA-6310 in Übereinstimmung mit den Bestimmungen der EG-Richtlinie 87/308 EWG und VDE 0875/0871 funktentstört ist. Der Deutschen Bundespost wurde das Inverkehrbringen dieses Gerätes angezeigt und die Berechtigung zur Überprüfung der Serie auf Einhaltung der Bestimmungen eingeräumt.

ONKYO DEUTSCHLAND GmbH ELECTRONICS

Wichtig!

WEGEN FEUER- UND STROMSCHLAGGEFAHR DAS GERÄT NICHT REGEN ODER ÜBERMÄSSIGER FEUCHTIGKEIT AUSSETZEN!

Zur Beachtung

1. Garantieschein

Die Seriennummer dieses Gerätes finden Sie an der Geräterückseite. Tragen Sie diese zusammen mit der Modellnummer in die Garantiekarte ein. Die Garantiekarte an einem sicheren Ort verwahren.

2. Urheberrecht (Copyright)

Die Aufnahme von urheberrechtlich geschütztem Tonmaterial für andere als private Verwendung ist nur mit Billigung des Urheberrechtsinhabers statthaft.

3. Aufstellung

- Übermäßige Temperaturen können zu ernsthaften Beschädigungen (auch der Cassetten) führen. Auch direkte Sonnenbestrahlung und die direkte Nähe von Wärmequellen (z.B. Heizkörper) sind daher zu vermeiden. Der zulässige Temperaturbereich liegt zwischen +5° C und +35° C.
- Feuchte und staubige Aufstellungsorte vermeiden. Auch darauf achten, daß auf das Gerät keine Vibrationen übertragen werden.
- Die Tonköpfe sind Präzisionsteile und müssen entsprechend sorgfältig behandelt werden. Auf keinen Fall mit Metallgegenständen (Schraubenzieher usw.) berühren. Die Köpfe regelmäßig reinigen und entmagnetisieren.
- Cassettendecks sind sehr empfindlich gegenüber Magnetfeldern. Daher nicht in der Nähe der Lautsprecherboxen oder von Haushaltsgeräten, die Magnetfelder erzeugen, aufstellen.
- Durch die Netztransformatoren anderer Geräte (bes. Verstärker) kann es zu Brummstörungen kommen, wenn diese zu nahe am Cassettendeck aufgestellt sind.
- Niemals selbst das Gehäuse öffnen, da bei Berühren von Innenteilen Stromschlaggefahr besteht.

4. Die nachstehend beschriebenen Cassetten sind für dieses Gerät nicht geeignet:

- Cassetten mit schlecht geformtem Gehäuse (eventuell Ratterstörungen beim Umspulen);
- Billigcassetten ohne Führungsrolle oder Andruckkissenfeder (für Stereo nicht geeignet);
- C-120-Cassetten (Bandbeschichtung extrem dünn, wodurch starke Verzerrungen auftreten können. Außerdem kann schon eine geringe Überdehnung dazu führen, daß sich das Band an Andruckrolle und Tonwelle verfängt.)
- Endlos-Band (bei längerer Verwendung anfällig für Überhitzung).

Dolby Rauschunterdrückung und HX Pro headroom extension hergestellt unter Lizenz von Dolby Laboratories Licensing Corporation. HX Pro entstand bei Bang & Olufsen. DOLBY, das doppel d symbol und HX PRO sind Warenzeichen der Dolby Laboratories Licensing Corporation.

“WAARSCHUWING”

“OM BRAND OF ELEKTRISCHE SCHOKKEN TE VOORKOMEN MAG DIT APPARAAT NIET AAN VOCHTIGHEID OF REGEN BLOOTGESTELD WORDEN.”

“VOORZICHTIG”

“TER VERMINDERING VAN DE KANS OP EEN ELEKTRISCHE SCHOK MAG U DE OMBOUW (OF HET ACHTERPANEEL) VAN HET TOESTEL NIET VERWIJDEREN. IN HET TOESTEL BEVINDEN ZICH GEEN DOOR DE GEBRUIKER TE REPAREREN ONDERDELEN. LAAT HET UITVOEREN VAN REPARATIES OVER AAN BEKWAME VAKLIEDEN.”

Voorzorgen en aanbevelingen

1. Garantiekaart

Het garantienummer vindt u op het achterpaneel van dit apparaat. Vul het serie- en modelnummer in op de garantiekaart en bewaar deze zorgvuldig.

2. Opnemen van door auteursrechten beschermd materiaal

Het opnemen van materiaal waaraan auteursrecht is verbonden voor andere doeleinden dan persoonlijk gebruik is onwettig zonder de toestemming van de auteursrecht houder.

3. Opstelling van het cassettedeck

- Zet het deck niet neer op een plaats waar direct zonlicht op kan vallen, of waar het is blootgesteld aan hoge temperaturen en/of vochtigheid. Het apparaat mag ook niet worden neergezet in de buurt van verwarmingsapparaten of andere plaatsen waar het heet kan worden. Uitzonderlijke warmte en vochtigheid kunnen interne schade en ernstige storingen teweegbrengen (hetzelfde geldt voor cassettes). De temperaturen die het zonder schade verdragen kan liggen tussen de 5 graden en 35 graden Celsius.
- Vermijd vochtige en stoffige plekken, zowel als plaatsen waar soms trillingen gevoeld kunnen worden.
- Wees uiterst voorzichtig met de opname en weergave koppen. Reinig en demagnetiseer de koppen regelmatig. Onder geen enkele voorwaarde mogen magneten of andere metalen in de buurt van de koppen gebruikt worden.
- Dit apparaat is uiterst gevoelig voor magnetische velden, dus gebruik het niet te dicht in de buurt van grote luidsprekers of andere instrumenten die magnetische velden kunnen opwekken.
- Magnetische lekkage van zelfs de transformator in sommige soorten versterkers kan een bromtoon veroorzaken. Het is daarom beter om dit apparaat niet te dicht bij de versterker te plaatsen.
- Maak de ombouw van dit cassettedeck niet open. Er bestaat aanzienlijk gevaar van elektrische schok bij het aanraken van de inwendige delen van het apparaat.

4. Te vermijden cassettes:

- Cassettes in slechtgemaakte omhulsels die ratelen tijdens het snel door- en terugspoelen.
- Goedkope cassettes die niet zijn uitgerust met drukkussentjes en gidswieltjes moeten nooit voor stereo gebruikt worden.
- C-120 cassettes- omdat het bandje zowel als de magnetische laag uiterst dun zijn, is het vervormingsniveau van deze bandjes zeer hoog. Bovendien loopt het bandje gevaar om tussen de capstan en het aandrukrollertje in de klis te raken.
- Bandjes zonder einde. Als deze lange tijd aaneen gebruikt worden kunnen ze oververhit raken.

Dolby ruisonderdrukking en HX Pro headroom extension geproduceerd onder licentie van: Dolby Laboratories Licensing Corporation. HX Pro ontwikkeld door Bang & Olufsen. DOLBY, het dubbel D symbool en HX PRO zijn handelsmerken van: Dolby Laboratories Licensing Corporation.

“VARNING”

“FÖR ATT REDUCERA RISKEN FÖR ELDSVÅDA OCH ELEKT-RISKA STÖTAR FÅR DEN HÄR APPARATEN INTE UTSÄTTAS FÖR REGN ELLER FUKT.”

“VARNING”

“FÖR ATT MINSKA RISKEN FÖR ELEKTRISKA STÖTAR SKALL DU INTE TA BORT HÖLJET ELLER BAKSIDAN. DET FINNS INGA DELAR INNE I APPARATEN DU KAN REPARERA SJÄLV. ÖVERLÅT ALL SERVICE TILL KVALIFICERAD SERVICEPERSONAL.”

Observera

1. Garanti

Serienumret finns på apparatens baksida. Skriv upp serienumret och modellnumret på garantikortet och bevara kortet.

2. Upphovsrätt för inspelningar

Det är olagligt att spela in upphovsrättskyddat material för andra syften än personligt bruk, om upphovsrättsägaren inte har gett sitt tillstånd.

3. Placering av kassettdäcket

- Placera inte apparaten på platser som utsätts för direkt solsken, eller på andra platser som utsätts för höga temperaturer eller hög luftfuktighet. Du bör till exempel inte ställa apparaten nära värmeelement. Höga temperaturer och fuktighet kan leda till skador inne i apparaten och allvarliga fel, och detta gäller också kassetband. Vi rekommenderar en omgivningstemperatur på 5–35°C.
- Undvik dammiga och fuktiga platser, samt platser som utsätts för vibrationer.
- Vårda in/avspelningshuvudet speciellt väl. Rengör och avmagnetisera det regelbundet. Du får under inga förhållanden låta skruvmejslar eller andra metallföremål komma i närheten av tonhuvudet.
- Den här apparaten är mycket känslig för magnetisk påverkan. Använd den därför inte i närheten av stora högtalare eller annan utrustning som alstrar magnetiska fält.
- Induktionsbrum kan alstras av magnetiskt flödesläckage från nättransformatorn i vissa förstärkare. Du bör därför också hålla denna apparat på avstånd från din förstärkare.
- Öppna aldrig apparathöljet. Om du vidrör någon av delarna inne i apparaten, kan du få en kraftig stöt.

4. Undvik följande kassettyper:

- Kassetband med dåligt inpassade skal, som skramlar under snabbspolning.
- Billiga kassetband, som inte har någon styrrulle eller tryckdyna, skall aldrig användas för stereoinspelningar.
- Bandtypen C-120—därför att bandet och dess beläggning är mycket tunn, vilket ger hög distorsion. Dessutom kan en endast obetydlig sträckning av bandet göra att det fastnar i tryckrullen och kapstanaxeln.
- Så kallade evighetsband kan leda till överhettning, om de används för länge utan avbrott.

Dolby brusreducering och HX Pro headroom extension tillverkas under license av Dolby Laboratories Licensing Corporation. HX Pro härrör från Bang & Olufsen. DOLBY, dubbel D-kännetecknet, och HX PRO är Dolby Laboratories Licensing Corporation:s varumärken.

Lage und Bezeichnung der Bedienelemente

Ligging en benaming van de bedieningsorganen

Kontrollernas placering och namn

Wenn das Display mit einem Schutzfilm versehen ist, der das Ablesen erschwert, diesen bitte abziehen. Näheres zu den einzelnen Bedienelementen finden Sie auf den in eckigen Klammern [] angegebenen Seiten.

Een eventueel over het display geplakte plastic bescherming die het aflezen bemoeilijkt kan zonder gevolgen worden verwijderd. Zie de pagina aangegeven tussen de rechthoekige haakjes [] voor nadere informatie omtrent een toets of regelaar.

Om det sitter en skyddsfilm på displayens yta så att det är svårt att avläsa displayen, kan skyddsfilmen tas bort. För ytterligare upplysningar om en knapp eller kontroll skall du gå till det sidonummer som anges inom klammarna [].

Frontplatte
Voorpaneel
Framsidan

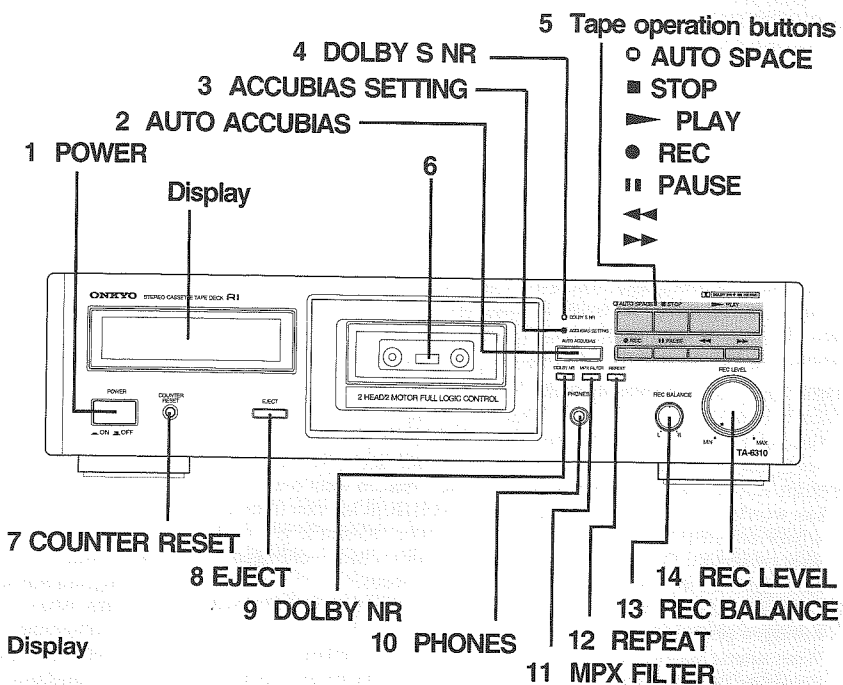

Display

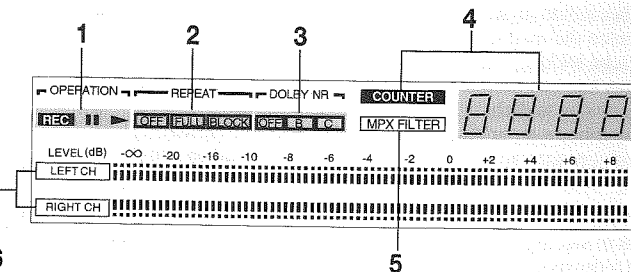

Rückseite
Achterpaneel
Baksidan

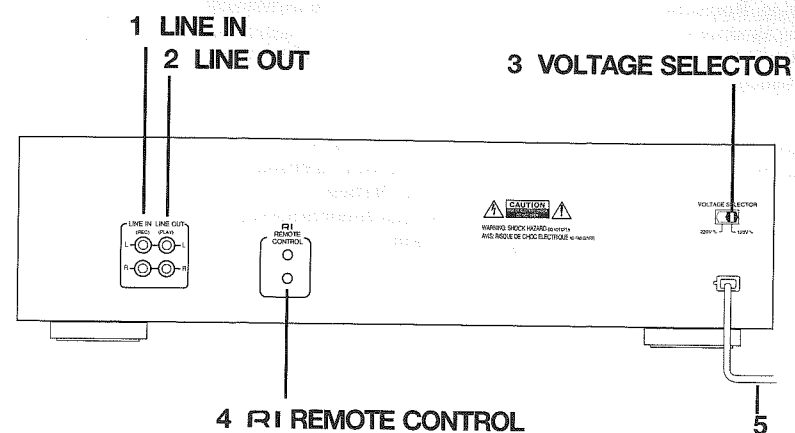

Frontplatte

- 1 Netzschalter [8]
- 2 Auto-Accubias-Taste [18, 20]
- 3 Accubias-Einmeßanzeige
- 4 Dolby-S-NR-Anzeige
- 5 Laufwerk-Steuertasten
 - : Stummaufnahmetaste [22]
 - : Stoptaste [10]
 - ▶ : Starttaste [10]
 - : Aufnahmetaste [20, 24]
 - || : Pausetaste [10, 20, 24]
 - ◀◀ : Rückspultaste [12]
 - ▶▶ : Vorspultaste [12]
- 6 Cassettenhalter [10]
- 7 Zählwerk-Rückstell Taste [20]
- 8 Auswerttaste [10]
- 9 Dolby-NR-Taste [10, 16, 20]
- 10 Kopfhörerbuchse
- 11 Multiplexfilter-Taste [18]
- 12 Wiederholtaste [14]
- 13 Kanalbalance-Regler [20, 24]
- 14 Aufnahmepegelregler [18, 20, 24]

Display

- 1 Laufwerkstatus-Anzeigen
 - REC : Aufnahme-Anzeige
 - || : Pause-Anzeige
 - ▶ : Wiedergabe-Anzeige
- 2 Wiederholbetrieb-Anzeigen
 - OFF : Aus
 - FULL : Ganze Seite
 - BLOCK : Abschnitt
- 3 Dolby-NR-Anzeigen
 - OFF : Aus
 - B : Dolby B NR
 - C : Dolby C NR
- 4 Zählwerk/Bandlänge-Anzeige
- 5 Multiplexfilter-Anzeige
- 6 Spitzenwertanzeigen (Linker Kanal/rechter Kanal)

Rückseite

- 1 Eingangsbuchsen [8]
- 2 Ausgangsbuchsen [8]
- 3 Spannungswahlschalter [8] (nur bei Universalausführung)
- 4 Fernbedienungsbuchse [24]
- 5 Netzkabel [8]

Voorpaneel

- 1 Spanningsschakelaar [8]
- 2 Automatische accubias insteltoets [18, 20]
- 3 Accubias instelindikator
- 4 Dolby S ruisonderdrukkingindicator
- 5 Bandtransporttoetsen
 - : Automatische intervaltoets [22]
 - : Stoptoets [10]
 - ▶ : Weergavetoets [10]
 - : Opnametoets [20, 24]
 - || : Pauzetoets [10, 20, 24]
 - ◀◀ : Terugspoeltoets [12]
 - ▶▶ : Snel doorspoeltoets [12]
- 6 Cassettehouder [10]
- 7 Bandteller terugsteltoets [20]
- 8 Uitwerptoets [10]
- 9 Dolby ruisonderdrukkingstoets [10, 16, 20]
- 10 Hoofdtelefoonaansluiting
- 11 Multiplexfiltertoets [18]
- 12 Herhaaltoets [14]
- 13 Opnamebalansregelaar [20, 24]
- 14 Opnameniveauregelaar [18, 20, 24]

Display

- 1 Bandindicators
 - REC : Opname-indikator
 - || : Pauze-indikator
 - ▶ : Weergave-indikator
- 2 Herhaalindicators
 - OFF : OFF (uitgeschakeld)
 - FULL : Herhalen van gehele cassette
 - BLOCK : Herhalen van gedeelte (blok)
- 3 Dolby ruisonderdrukkingindicator
 - OFF : OFF (uitgeschakeld)
 - B : Dolby B NR
 - C : Dolby C NR
- 4 Indikator bandteller/bandlengte
- 5 Multiplexfilterindikator
- 6 Piekniveau-indicators (LEFT CH/RIGHT CH)

Achterpaneel

- 1 Lijningangsaansluiting [8]
- 2 Lijnuitgangsaansluiting [8]
- 3 Spanningskiezer [8] (alleen wereldwijde modellen)
- 4 RI systeembedieningsaansluiting [24]
- 5 Netsoer [8]

Framsidan

- 1 Strömbrytare [8]
- 2 Knapp för automatisk Accubias [18, 20]
- 3 Indikator för Accubias-inställning
- 4 Dolby S brusreduceringsindikator
- 5 Knappar för bandmanövrering
 - : Knapp för automatisk inspelningsblockering [22]
 - : Stoppknapp [10]
 - ▶ : Avspelningsknapp [10]
 - : Inspelningsknapp [20, 24]
 - || : Pausknapp [10, 20, 24]
 - ◀◀ : Återspolningsknapp [12]
 - ▶▶ : Framspolningsknapp [12]
- 6 Kassettfack
- 7 Nollställningsknapp för räkneverk [20]
- 8 Öppningsknapp [10]
- 9 DOLBY NR-knapp [10, 16, 20]
- 10 Hörtelefonuttag
- 11 Multiplexfilterknapp [18]
- 12 Repeteringsknapp [14]
- 13 Kontroll för inspelningsbalans [20, 24]
- 14 Inspelningsnivåkontroll [18, 20, 24]

Display

- 1 Bandtransportindikatorer
 - REC : Inspelningsindikator
 - || : Pausindikator
 - ▶ : Avspelningsindikator
- 2 Repeteringsindikatorer
 - OFF : OFF (AV)
 - FULL : Komplet repetering
 - BLOCK : Blockrepetering
- 3 Dolby NR-indikatorer
 - OFF : OFF (AV)
 - B : Brusreducering av B-typen
 - C : Brusreducering av C-typen
- 4 Räkneverk/bandlängdsindikator
- 5 Multiplexfilterindikator
- 6 Toppnivåindikatorer (LEFT CH/RIGHT CH)

Baksidan

- 1 Linjeingång [8]
- 2 Linjeutgång [8]
- 3 Nätspanningsväljare [8] (endast allmän exportmodell)
- 4 Fjärrkontrolluttag [24]
- 5 Nätkabel [8]

Anschluß an die Anlage

Systemverbindungen

Systemanschlutungen

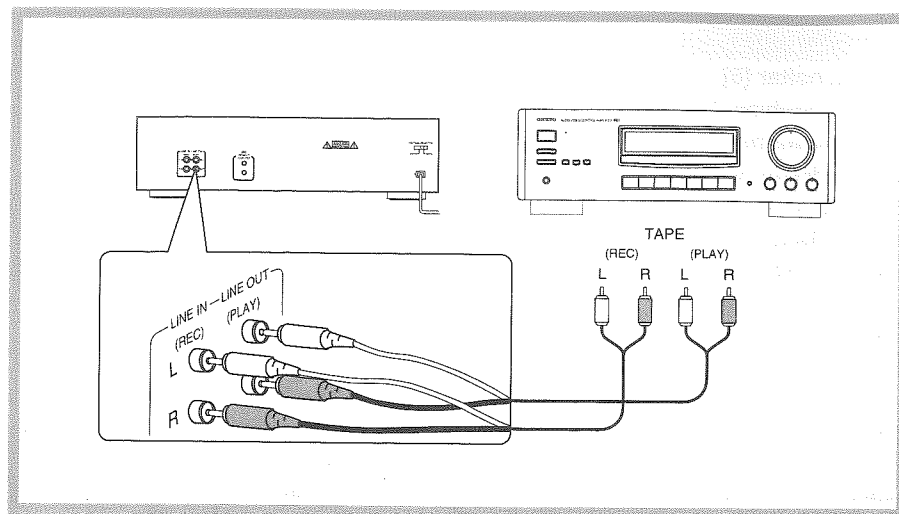

Anschluß an das Netz

Spannungsanschlutungen

Nätanslutningar

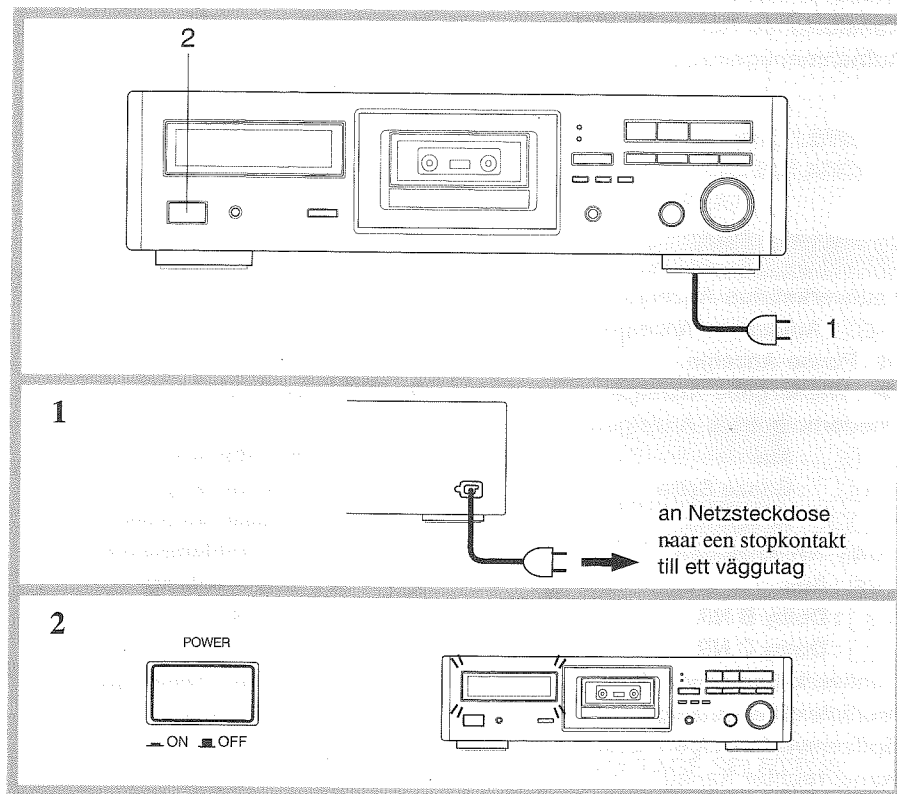

Anschluß an den Verstärker

- Das Netzkabel erst an die Steckdose anschließen, nachdem alle Anschlüsse vorgenommen wurden.
- Bei den Buchsenpaaren dient jeweils die untere Buchse (R) für den rechten und die obere Buchse (L) für den linken Stereokanal.

Die LINE IN-Buchsen des Cassettendecks mit den TAPE REC-Buchsen und die LINE OUT-Buchsen des Cassettendecks mit den TAPE PLAY-Buchsen auf der Rückseite des Verstärkers verbinden. Bitte beachten Sie auch die diesbezüglichen Angaben in der Bedienungsanleitung des Verstärkers.

Aansluiting op een versterker

- Steek de stekker van het netsnoer pas in het stopcontact nadat alle verbindingen zijn gemaakt.
- Van ieder paar in- of uitgangsaansluitingen correspondeert de onderste aansluiting (met R gemarkeerd) met het rechterkanaal en de bovenste aansluiting (met L gemarkeerd) met het linkerkanaal.

Verbind de LINE IN aansluitbussen van het cassettedeck met de TAPE REC aansluitbussen op het achterpaneel van de versterker, en de LINE OUT aansluitbussen van het cassettedeck met de versterker TAPE PLAY aansluitbussen. Zie tevens de gebruiksaanwijzing van de versterker voor details aangaande het verbinden.

Anslutning till en förstärkare

- Anslut inte nätkabeln förrän alla andra anslutningar har gjorts.
- På varje par av ingångar eller utgångar motsvarar det nedre uttaget (märkt R) den högra kanalen, och det övre uttaget (märkt L) den vänstra kanalen.

Anslut mellan kassettdäckets ingång LINE IN och utgången TAPE REC på förstärkarens baksida, samt mellan utgången LINE OUT på kassettdäcket och ingången TAPE PLAY på förstärkaren. Se också förstärkarens bruksanvisning för ytterligare upplysningar om anslutningarna.

Einschalten des Gerätes

- 1 Das Netzkabel an eine Netzsteckdose anschließen.
- 2 Den Netzschalter (POWER) einschalten (Display leuchtet auf).

Hinweis:

Es kann vorkommen, daß sich beim Einschalten des Gerätes der Kopfschlitten bewegt. Dies stellt keine Störung dar, da der Tonkopf lediglich in seine Ausgangsstellung zurückgeführt wird.

Inschakelen van de spanning.

- 1 Steek de stekker van het netsnoer in een stopkontakt.
- 2 Druk op de POWER toets en het display licht op.

Opmerking:

Het is mogelijk dat de kop verplaatst bij het inschakelen van de spanning. Dit duidt niet op een defect. De kop wordt namelijk terug in positie gebracht.

Påsättning av anläggningen

- 1 Anslut nätkabeln till ett vägguttag.
- 2 Displayen tänds när du trycker in POWER-knappen.

Observera:

Det kan vara fall när tonhuvudsensheten rör sig när apparaten sätts på. Detta orsakas av att tonhuvudena återgår till utgångsläget och betyder inte att något fel har uppstått.

Cassetten- wiedergabe

Cassettewergave

Avspelning av band

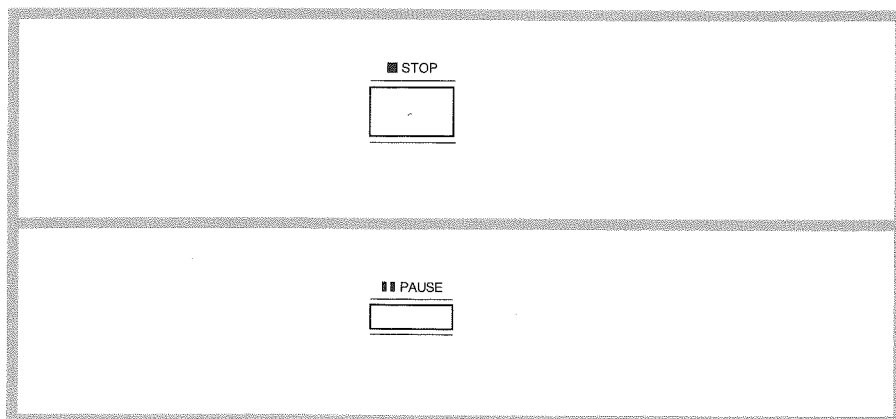
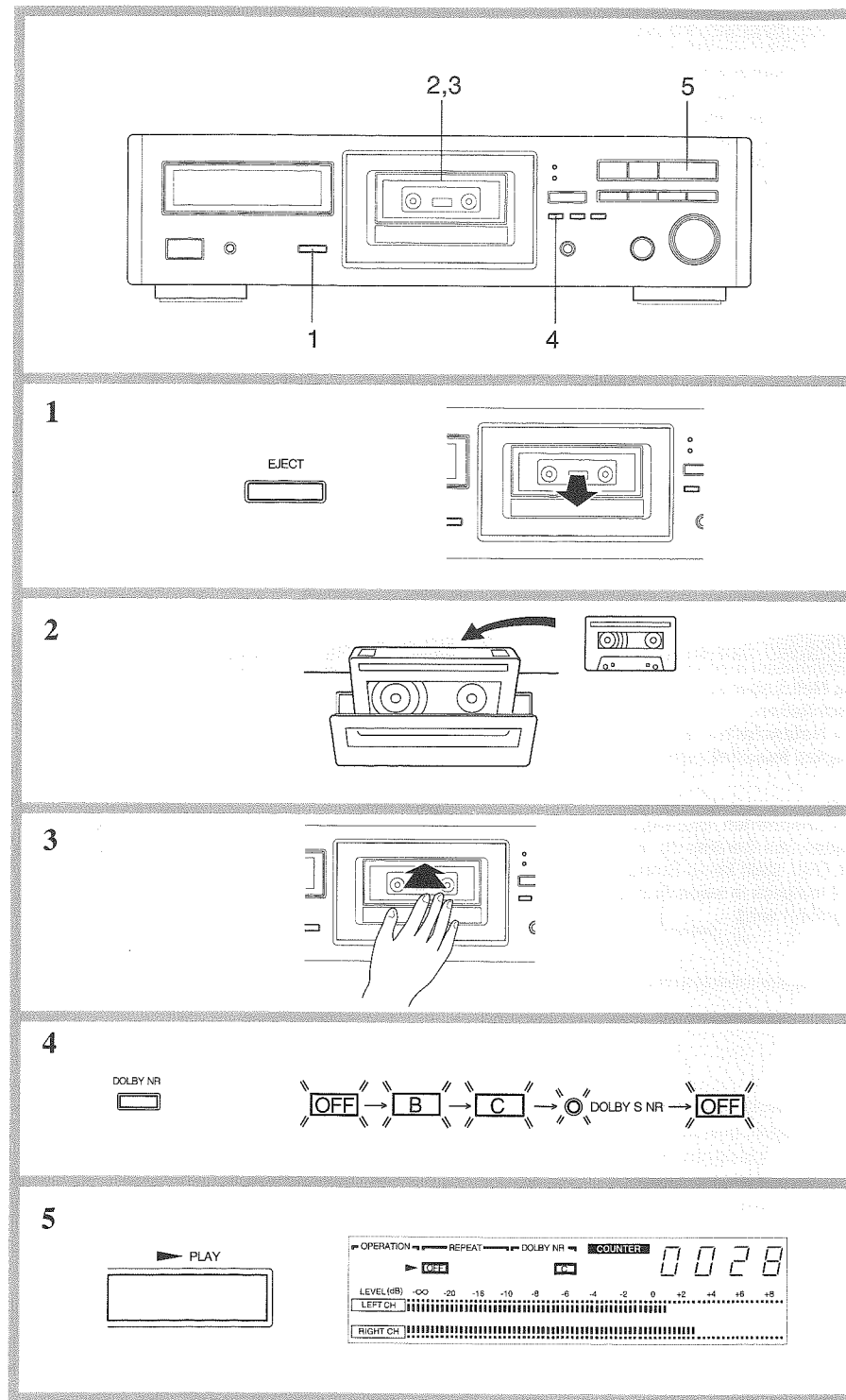

Abspielen einer Cassette

- 1 **Durch Drücken der EJECT-Taste den Cassettenhalter öffnen.**
- 2 **Die Cassette einsetzen.**
Die Cassette mit dem freiliegenden Band nach unten und der abzuspielenden Cassettenseite nach außen gerichtet einsetzen.
- 3 **Das Cassettenfach schließen.**
- 4 **Mit der DOLBY NR-Taste auf das gewünschte NR-System schalten.**
Durch wiederholtes Drücken der Dolby-NR-Taste kann die Dolby-NR-Einstellung in der folgenden Reihenfolge weitergeschaltet werden: B, C, S, aus, B usw.
Bei mit Dolby B bespielten Cassetten auf B, bei mit Dolby C bespielten Cassetten auf C und bei mit Dolby S bespielten Cassetten auf S schalten. Für Wiedergabe ohne Dolby bespielte Cassetten sollte Dolby NR ausgeschaltet (OFF) werden.
- 5 **Die Wiedergabe mit der ► PLAY Starttaste starten.**
Während der Wiedergabe leuchten die Spitzenwertmesser und zeigen die Ausschläge des Signalpegels an.
 - Wenn bei laufender Wiedergabe das Bandende erreicht wird, schaltet die automatische Endabschaltung automatisch auf Stop.

Automatische Bandsorteneinstellung

Die Einstellung der für die eingesetzte Cassette erforderlichen Vormagnetisierung und Entzerrung erfolgt automatisch. Das Gerät orientiert sich dabei an den auf dem Cassettenrücken befindlichen Bandsortenkennungen. Vor deren Einführung hergestellte Cassetten und Billigcassetten ohne Bandsortenkennung sind für dieses Gerät nicht geeignet.

Beenden der Wiedergabe

Die ■ Stoptaste drücken.

Vorübergehendes Unterbrechen der Wiedergabe

Die || PAUSE-Taste drücken.

- Durch Drücken der ► Starttaste kann die Wiedergabe jederzeit fortgesetzt werden.

Afspelen van een cassette

- 1 **Druk op de EJECT toets om de cassettehouder te openen.**
- 2 **Plaats de cassette.**
Het gedeelte van de cassette waar u de band kunt zien, dient "onder" en de kant die u wenst weer te geven "voor" te zijn.
- 3 **Sluit de cassettehouder.**
- 4 **Kies de juiste Dolby ruisonderdrukkingsfunctie met de DOLBY NR toets.**
Met elke druk op de Dolby ruisonderdrukkingstoets verschakelt de Dolby instelling in de volgende volgorde: B, C, S, OFF, B, enz. Kies de B instelling als de weer te geven cassette werd opgenomen met Dolby B ruisonderdrukking. Kies de C instelling als de weer te geven cassette werd opgenomen met Dolby C ruisonderdrukking. Kies de S instelling als de weer te geven cassette werd opgenomen met Dolby S ruisonderdrukking. Cassettes opgenomen zonder Dolby ruisonderdrukking dienen te worden gespeeld met de OFF instelling.
- 5 **Druk op de ► PLAY weergavetoets om de weergave te starten.**
Tijdens weergave tonen de oplichtende segmenten van de piekniveaumeter de sterkte van het opnamesignaal.
 - Het automatische stopmechanisme zal automatisch het bandtransport stoppen zodra het einde van de cassetteband wordt bereikt.

Het automatische bandkeuzesysteem

Dit deck stelt automatisch vast welk soort cassette in de houder is gestoken en regelt de bias en egalisatie in overeenstemming met de bandsoort vanzelf af. De bandsoortkeuze vindt plaats door het aflezen van eventuele aan- of afwezige identificatieputjes in de rug van het cassetteomhulsel. Cassettes gefabriceerd vóór het op de markt komen van dit identificatiesysteem, en goedkope cassettes die deze afleesputjes niet hebben kunnen niet met dit deck gebruikt worden.

Stoppen van de weergave

Druk op de ■ stoptoets.

Tijdelijk onderbreken van de weergave

Druk op de || PAUSE toets.

- Druk op de ► weergavetoets om de weergave weer voort te zetten.

Att lyssna på band

- 1 **Tryck in EJECT-knappen för att öppna kassettfacket.**
- 2 **Sätt in en kassett.**
Bandöppningen skall vändas nedåt och bandsidan för avspelning skall vändas utåt.
- 3 **Stäng kassettfacket.**
- 4 **Välj lämplig NR-funktion med Dolby NR-knappen.**
För varje tryckning på Dolby NR-knappen ändras Dolby brusreduceringsfunktionen ett steg i följande ordningsföljd: B, C, S, OFF, B, etc. Välj B-inställningen om den kassett, som skall avspelas, spelades in med Dolby B NR. Använd C-inställningen om kassetten spelades in med Dolby C NR. Välj S-inställningen om kassetten spelades in med Dolby S NR. Band som har spelats in utan Dolby brusreducering måste avspelas med OFF-inställningen.
- 5 **Tryck in avspelningsknappen ► PLAY för att starta avspelnigen.**
Under avspelnigen visar toppnivåindikatorerna de inspelade signalernas styrka.
 - Autostoppmekanismen stannar bandet automatiskt när bandändan nås.

Automatisk bandtypsomkopplare

Detta kassettdäck avkänner automatiskt vilken bandtyp som sätts in i kassettfacket och ställer in korrekt förmagnetisering och korrigering för denna bandtyp. Funktionen arbetar genom att avkänna om kassetten har sensorhål eller inte på baksidan. Du kan inte använda kassettband som tillverkades innan detta identifieringssystem infördes och du kan inte använda billiga reaband som inte har sådana sensorhål.

Avbrott av avspelning

Tryck in stoppknappen ■.

Tillfälligt avbrott av avspelning

Tryck in knappen || PAUSE.

- Tryck in avspelningsknappen ► för att återuppta avspelnigen.

Cassetten-wiedergabe

Cassetteweergave

Avspeling av band

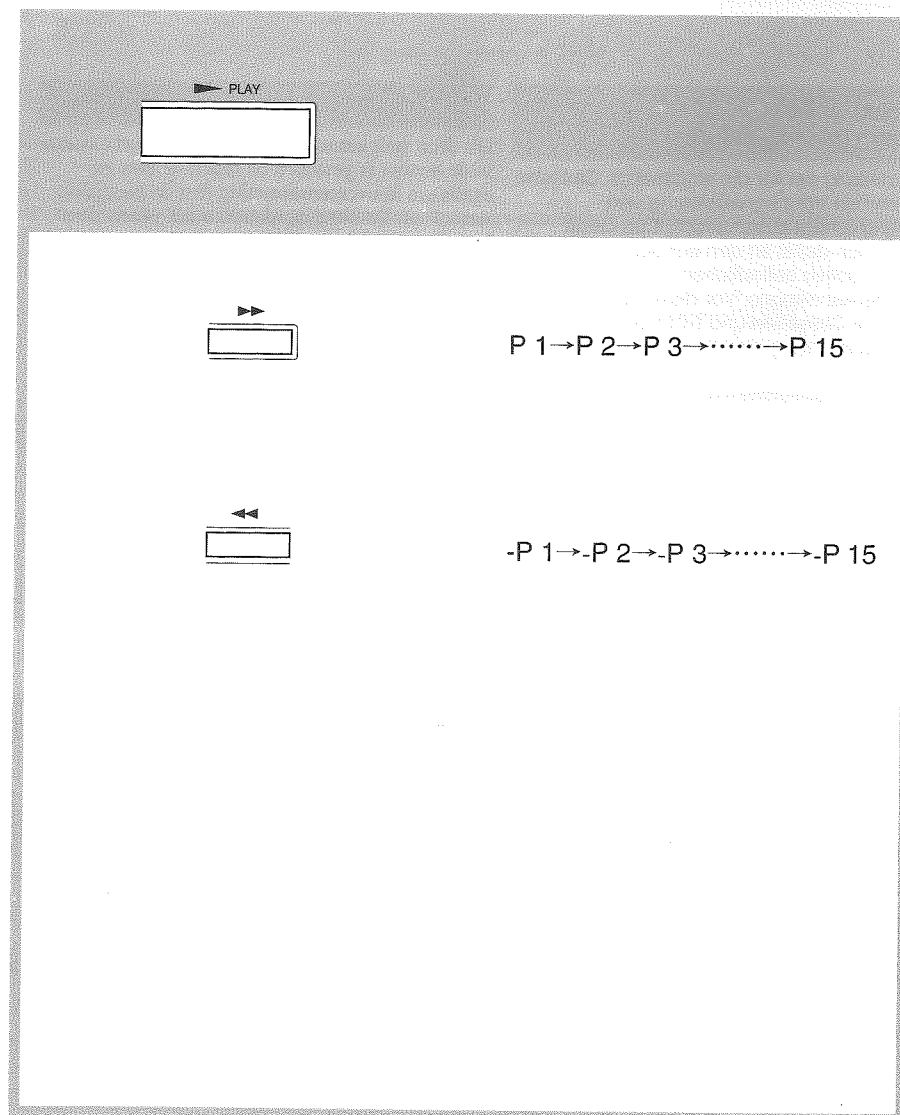
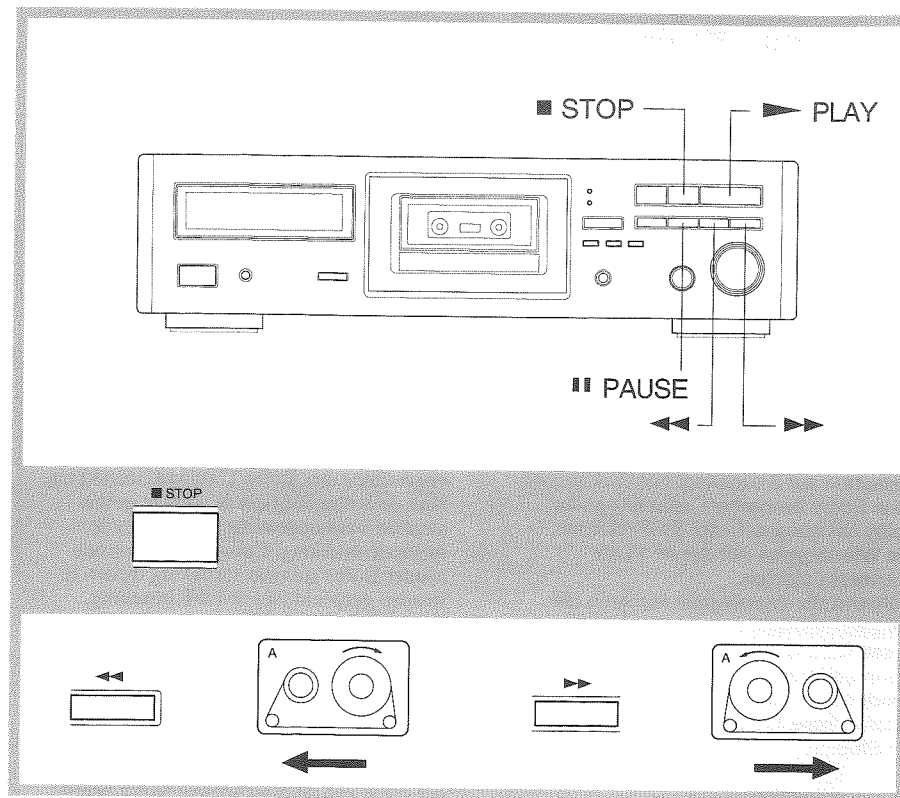

Schnelles Vor- und Rückspulen

Überzeugen Sie sich vor dem Drücken der Umspultasten, daß das Laufwerk auf Stop geschaltet ist.

Zum schnellen Vorspulen die ►► Taste drücken.
Zum schnellen Zurückspulen die ◄◄ Taste drücken.

- Zum Stoppen des Umspulens dient in beiden Fällen die ■ Stoptaste.

Snel door- of terugspoelen

Kontroleer dat het bandtransport is gestopt alvorens de functie voor het snel door- of terugspoelen te activeren.

Druk op de ◄◄ toets om de band snel terug te spoelen.
Druk op de ►► toets om de band snel door te spoelen.

- Druk op de ■ stoptoets om het snelspoelen te stoppen.

Snabbspolning framåt och bakåt

Förvissa dig om att kassettdäcket är i stoppfunktionen innan du börjar använda funktionen för snabbspolning framåt eller bakåt.

Tryck in knappen ◄◄ för återspolning av bandet.
Tryck in knappen ►► för framspolning av bandet.

- Tryck in stoppknappen ■ för att avsluta snabbspolning framåt eller bakåt.

Vorgriff zum nächsten Titel

Diese Sprungfunktion arbeitet nur bei laufender Wiedergabe.

Für Vorgriff zum Anfang des nächsten Titels die ►► Taste drücken.

Durch entsprechend häufiges Drücken ist direkter Zugriff bis zum 15. Titelanfang möglich. Im Display kann abgelesen werden, welcher Anfang angesteuert wird (P1, P2 ... P15). Auf Erreichen des angesteuerten Anfangs schaltet sich das Gerät automatisch auf normale Wiedergabe zurück.

Verspringen naar een volgend fragment

Deze functie kan alleen tijdens weergave worden geactiveerd.

Druk op de ►► toets om naar een volgend fragment te verspringen.

U kunt in een keer maximaal 15 fragmenten verspringen. Het aantal versprongen fragmenten wordt op het display getoond (P1, P2 ... P15). De normale weergave wordt hervat zodra het begin van het ingestelde fragment is bereikt.

Överhoppning till nästa melodi

För att kunna använda denna funktion måste avspeling av band pågå.

Tryck in knappen ►► för att hoppa framåt till nästa melodi.

Det är möjligt att hoppa över upp till 15 melodier på en gång. Displayen visar det antal melodier som har hoppats över (P1, P2 ... P15). Vanlig avspeling återupptas när den önskade melodin hittas.

Rückgriff zum Anfang des laufenden Titels oder vorheriger Titel

Diese Sprungfunktion arbeitet nur bei laufender Wiedergabe.

Auf einmaliges Drücken der ◄◄ Taste erfolgt der Rückgriff zum Anfang des laufenden Titels.

Im Display kann abgelesen werden, der wievielte Anfang angesteuert wird (-P1, -P2 ... -P15).

Auf Erreichen des angesteuerten Anfangs schaltet sich das Gerät automatisch auf normale Wiedergabe zurück.

Verspringen naar het begin van het spelende fragment of een voorgaand fragment

Deze functie kan alleen tijdens weergave worden geactiveerd.

Druk op de ◄◄ toets om naar het begin van het spelende of een voorgaand fragment te verspringen.

Het aantal versprongen fragmenten wordt op het display getoond (-P1, -P2 ... -P15). De normale weergave wordt hervat zodra het begin van het ingestelde fragment is bereikt.

Överhoppning till början av den melodi som just spelas eller till en föregående melodi

För att kunna använda denna funktion måste avspeling av band pågå.

Tryck in knappen ◄◄ för att hoppa bakåt till början av den melodi som just spelas eller till föregående melodier.

Displayen visar det antal melodier som har hoppats över (-P1, -P2 ... -P15). Vanlig avspeling återupptas när den önskade melodin hittas.

Hinweise:

Die Sprungfunktion orientiert sich an den Leerstellen zwischen den einzelnen Titeln. In den folgenden Fällen ist daher einwandfreie Erfassung nicht gewährleistet:

- 1 Bei zu kurzen Leerstellen zwischen den Titeln
- 2 Bei nicht durchgehend aufgenommener Musik, wie z.B. bei Unterbrechungen durch Ansagen
- 3 Bei Titeln mit lauten Einsätzen nach längeren leisen Passagen (da diese eventuell als Leerstellen interpretiert werden)
- 4 Bei stark verrauschten Leerstellen

Opmerkingen:

De verspringfunctie werkt middels de blanco gedeelten tussen fragmenten van een cassette. De verspringfunctie funktioneert mogelijk niet juist onder bepaalde omstandigheden, zoals hieronder aangegeven:

- 1 Indien de blanco gedeelten tussen fragmenten te kort zijn.
- 2 Indien de muziek wordt onderbroken voor aankondigingen, etc.
- 3 Indien er bijvoorbeeld zeer stille gedeelten na harde gedeelten in een fragment zijn.
- 4 Indien er overmatig veel ruis tussen de fragmenten is opgenomen.

Observera:

Överhoppningsfunktionen arbetar genom att avkänna de oinspelade avsnitten mellan melodierna. Det kan därför hända att funktionen inte arbetar på korrekt sätt under följande omständigheter:

- 1 Om de tysta avsnitten mellan melodierna är för korta.
- 2 Om musiken inte hörs kontinuerligt, om musiken avbryts av tal, etc.
- 3 Om det finns passager i musiken som kan uppfattas som tysta avsnitt mellan melodier, t.ex. dämpade partier som omedelbart följs av kraftiga partier.
- 4 Om det finns kraftiga störningar i de tysta avsnitten mellan melodierna.

Zusätzliche Wiedergabe- funktionen

Handige funktionies

Bekväma funktioner

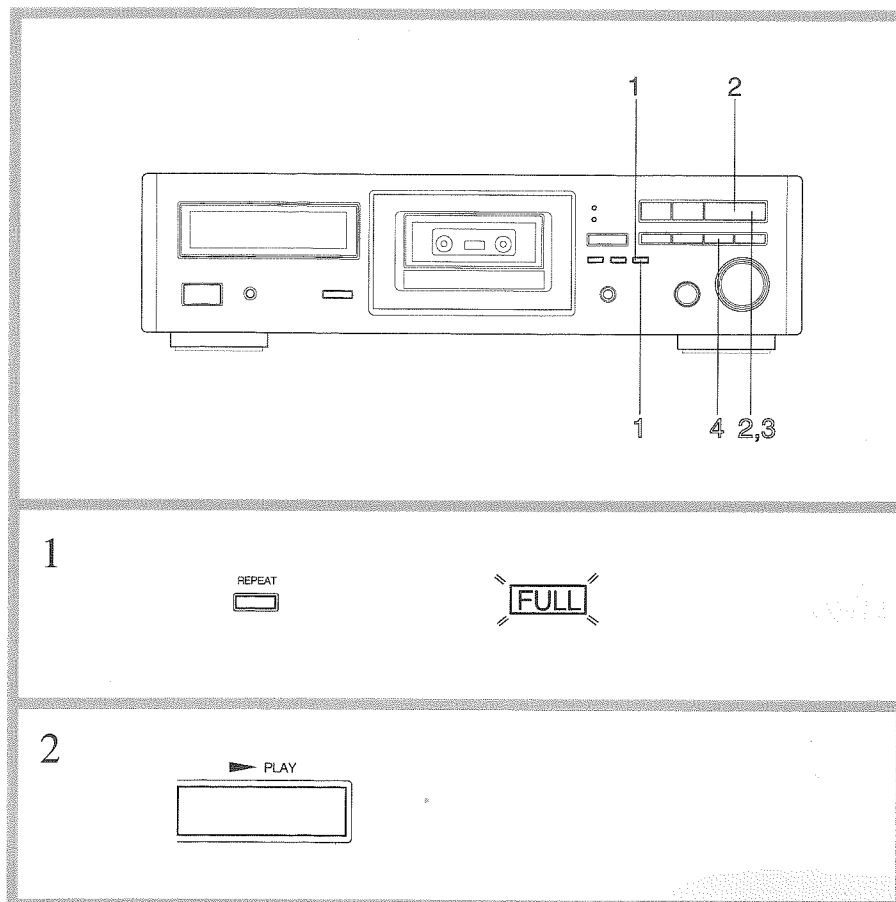

1

REPEAT

FULL

2

▶ PLAY

1

REPEAT

BLOCK

2

▶ PLAY

BLOCK

BLINKT
KNIPPERT
BLINKER

3

▶ PLAY

4

◀◀

BLOCK

(a)

▶ PLAY

(b)

(c)

Wiederholbetrieb ist mit der ganzen
Cassettenseite und mit einem beliebigen
Abschnitt möglich.

Ganze Seite (FULL)

In dieser Betriebsart wird die ganze
Cassettenseite bis zu fünfmal auf-
einanderfolgend abgespielt.

- 1 Die REPEAT-Taste drücken.
Die FULL-Anzeige leuchtet auf.
 - 2 Die ▶ PLAY-Taste drücken.
Die Cassettenseite wird automatisch
fünfmal aufeinanderfolgend abgespielt.
- Die Wiederholfunktion kann durch
einmaliges Drücken der REPEAT-Taste
entweder vor oder nach dem Drücken der
▶ PLAY-Taste aktiviert werden. Dies
bedeutet, daß die Wiederholfunktion auch
bei bereits laufender Wiedergabe
zugeschaltet werden kann.

Er zijn twee herhaalfuncties waarmee u of de
gehele cassette of een bepaald gedeelte (blok)
kunt herhalen.

Herhalen van de gehele cassette (FULL)

Met deze functie wordt de gehele cassette tot
maximaal vijf keer herhaald.

- 1 Druk éénmaal op de REPEAT toets.
De FULL indicator licht op.
 - 2 Druk op de ▶ PLAY toets.
De cassettekant wordt tot maximaal vijf
keer herhaald.
- De herhaalfunctie kan worden geactiveerd
door éénmaal op de REPEAT toets te
drukken, voordat of nadat u op de ▶ PLAY
toets heeft gedrukt. Het is derhalve dus
mogelijk om de herhaalfunctie tijdens
weergave in te stellen.

Det finns två repeteringsfunktioner:
komplett repetering och blockrepetering.

Komplett repetering

Använd denna funktion för att
repeteringsavspela en hel kassettsida upp till
fem gånger.

- 1 Tryck in REPEAT-knappen en gång.
FULL-indikatorn tänds.
 - 2 Tryck in ▶ PLAY-knappen.
Kassettsidan repeteringsavspelas upp till
fem gånger.
- Repeteringsfunktionen kan aktiveras
genom att du trycker in REPEAT-knappen
en gång före eller efter ▶ PLAY-knappen.
Du kan därför aktivera
repeteringsfunktionen under pågående
avspelnning av band.

Beliebiger Abschnitt (BLOCK)

In dieser Betriebsart wird ein bestimmter
Bandabschnitt bis zu fünfmal auf-
einanderfolgend abgespielt.

- 1 Die REPEAT-Taste zweimal drücken.
Die BLOCK-Anzeige leuchtet auf.
- 2 Die Wiedergabe mit der ▶ PLAY-Taste
starten. Die BLOCK-Anzeige beginnt
dadurch zu blinken.
- 3 Sobald der Anfang des gewünschten
Abschnitts erreicht ist, erneut die ▶
PLAY-Taste drücken. Dies bezeichnet
den Anfang des zu wiederholenden
Abschnitts.
- 4 Sobald das Ende des gewünschten
Abschnitts erreicht ist, die ◀◀ Taste
drücken. Die BLOCK-Anzeige leuchtet
daraufhin ohne weiteres Blinken.

- (a) Bandanfang
- (b) Dieser Abschnitt wird fünfmal abgespielt
- (c) Bandende

Der Abschnitt zwischen der Stelle, an der die
▶ PLAY-Taste gedrückt wurde, und der
Stelle, an der die ◀◀ Taste gedrückt wurde,
wird anschließend automatisch fünfmal auf-
einanderfolgend abgespielt. Nach dem fünften
Durchgang schaltet sich das Laufwerk am
Endpunkt des Abschnitts (die Stelle, an der die
◀◀ Taste gedrückt wurde) auf Stop.

- Die Wiederholfunktion kann mit der
REPEAT-Taste auch bei bereits laufender
Wiedergabe zugeschaltet werden.

Herhalen van een gedeelte (BLOCK)

Met deze functie wordt een fragment of een
bepaald gedeelte van de cassette tot maximaal vijf
keer herhaald.

- 1 Druk tweemaal op de REPEAT toets.
De BLOCK indicator licht op.
- 2 Druk op de ▶ PLAY toets om de weergave
te starten. De BLOCK indicator knippert.
- 3 Druk nogmaals op de ▶ PLAY toets
wanneer het begin van het gedeelte is
bereikt dat u wenst te herhalen.
Het begin van het te herhalen blok is nu
ingesteld.
- 4 Druk op de ◀◀ toets wanneer het eind van
het te herhalen gedeelte is bereikt. De
BLOCK indicator licht kontinu op.

- (a) Begin van de band
- (b) Dit gedeelte wordt vijf keer herhaald
- (c) Eind van de band

Het gedeelte tussen het punt waarop u op de ▶
PLAY toets en het punt waarop u op de ◀◀ toets
heeft gedrukt, wordt vijf keer herhaald. Hierna
stopt het bandtransport op het punt waarop u op
de ◀◀ toets had gedrukt.

- U kunt de herhaalfunctie tevens tijdens het
bandtransport activeren door op de REPEAT
toets te drukken.

Blockrepetering

Använd denna funktion för att
repeteringsavspela ett avsnitt eller en viss
melodi upp till fem gånger.

- 1 Tryck in REPEAT-knappen två gånger.
BLOCK-indikatorn tänds.
- 2 Tryck in ▶ PLAY-knappen ▶ för att starta
avspelnningen. BLOCK-indikatorn börjar
blinka.
- 3 När bandet kommer till början av det
block du vill repetera, skall du trycka in
▶ PLAY-knappen ▶ igen. Då märks början
av det block som skall repeteras.
- 4 När bandet kommer till slutet av det
block som skall repeteras, skall du
trycka in knappen ◀◀. Då börjar
BLOCK-indikatorn lysa med fast sken.

- (a) Bandets början
- (b) Detta avsnitt repeteringsavspelas fem
gångar
- (c) Bandets slut

Den del av bandet mellan punkten där PLAY-
knappen ▶ trycktes in och den punkt där
knappen ◀◀ trycktes in repeteringsavspelas
upp till fem gånger i följd. Efter den femte
gången stannar bandet vid den punkt där
knappen ◀◀ trycktes in.

- Det går även att starta
repeteringsfunktionen genom att trycka in
REPEAT-knappen medan bandet
transporteras.

Aufnahme

Opname

Inspelning

Zur Verbesserung der Aufnahmequalität

Dieses Gerät besitzt eine Reihe von Funktionen zur Optimierung der Klangqualität Ihrer Aufnahmen. Bitte die nachstehenden Erläuterungen lesen und die auf Seite 20 beginnenden Anleitungen befolgen, um die bestmögliche Aufnahmequalität zu sichern.

Dolby-Rauschunterdrückung (DOLBY NR)

Die Dolby-Rauschunterdrückungssysteme reduzieren das Tonband-Eigenrauschen. Dolby-B NR ist das System, das sich auf breiter Front durchgesetzt hat und heute in fast allen Cassettendecks zu finden ist. Um den ständig wachsenden Ansprüchen an die Klangqualität weiter entgegenzukommen, entwickelten die Dolby Laboratories das neue, sehr viel wirksamere Dolby-C NR.

Beide Dolby-Systeme reagieren auf alle Eingangspegel unterhalb einer bestimmten Pegelschwelle. Da das Bandrauschen vor allem bei leisen Höhenanteilen in den Vordergrund tritt, werden diese Signalanteile mit erhöhtem Pegel aufgenommen und bei der Wiedergabe wieder auf den ursprünglichen Pegel abgesenkt, wodurch sich gleichzeitig auch eine entsprechende Absenkung des Rauschpegels ergibt. Um diese Signalmanipulation auf das erforderliche Maß zu begrenzen, wirkt das Dolby-System je nach Signalstärke und Frequenz unterschiedlich stark (Gleitband-Verfahren).

Dolby C NR ist noch um etwa 10 dB wirksamer als Dolby-B. Es ist jedoch nicht auf Rauschunterdrückung begrenzt, sondern umfaßt auch eine Anti-Sättigungsschaltung, über die starke Pegel bei der Aufnahme etwas zurückgenommen und bei der Wiedergabe wieder um den gleichen Betrag angehoben werden. Dadurch erzielt man eine höhere Übersteuerungsfestigkeit, so daß auch noch solche Pegel ohne Übersättigung verarbeitet werden können, die anderenfalls Verzerrungen auslösen würden. Mit Dolby-C ergibt sich so ein um mehr als 4 dB (bei 10 kHz) höherer maximaler Ausgangspegel.

Dolby S NR basiert auf der im Studio-Bereich verbreiteten Rauschunterdrückung Dolby SR (Spectral Recording), die eine sehr wirksame Rauschunterdrückung mit hervorragender Klangtreue verbindet. Das Hochleistungs-Rauschunterdrückungssystem Dolby S NR weist die folgenden Merkmale auf:

1. Es betont bei der Aufnahme die niederpegeligen Signalanteile und senkt diese bei der Wiedergabe wieder auf den ursprünglichen Pegel ab, was einen Rauschunterdrückungseffekt von 24 dB im oberen und 10 dB im unteren Frequenzbereich ergibt.
2. Es erweitert den Aufnahmespielraum im oberen und unteren Frequenzbereich und reduziert gleichzeitig die Verzerrungen (Anti-Sättigungs-Funktion).
3. Es bietet natürlichen Klang ohne störende Pumperäusche.
4. Es ist hochgradig kompatibel. Mit Dolby S NR bespielte Cassetten können auch mit Dolby B NR abgespielt werden.
5. Durch seine Verwandtschaft mit Dolby SR bietet Dolby S NR eine hervorragende Klangqualität.

Dolby HX Pro-Dynamikerweiterung

Hohe Audio-Frequenzen haben eine vormagnetisierende Wirkung auf die Bandbeschichtung, durch die sich deren Aufnahmeempfindlichkeit verändert.

Dolby HX Pro gleicht diese unerwünschten Schwankungen aus. Die Wirkung von HX Pro berührt nur die Aufnahme, so daß damit bespielte Cassetten problemlos auch auf Decks ohne HX Pro-System wiedergegeben werden können.

Hinweis:

Das Dolby HX Pro-System dieses Decks ist unabhängig von Dolby B, C und S und nur bei Aufnahme wirksam.

Opnemen met een optimale kwaliteit

Dit toestel is uitgerust met diverse functies die u helpen bij het maken van opnamen met een zo hoog mogelijke geluidskwaliteit. Voor een optimaal resultaat, lees eerst de beschrijving van de diverse functies op deze pagina alvorens door te gaan naar de bedieningsaanwijzingen op de volgende pagina.

De Dolby ruisonderdrukkingssystemen (DOLBY NR)

Dolby B NR is het systeem waarmee de meeste cassettedecks zijn uitgerust om de bandruis die op de achtergrond van cassettes altijd voorkomt te reduceren. Als antwoord op het verlangen naar cassettes met een steeds betere geluidskwaliteit, ontwikkelde Dolby Laboratories naast Dolby B NR later een nog doelmatiger ruisonderdrukkingssysteem, Dolby C NR.

Beide Dolby ruisonderdrukkingssystemen werken door het tijdens de opname versterken van hoge toon signalen die beneden een bepaald opnameniveau vallen. De reden daarvoor is dat het sissende geluid op een cassette het meest opvalt tijdens rustige passages met hoge tonen. Bij het beluisteren van de cassette worden deze zelfde signalen vervolgens weer omgevormd tot hun oorspronkelijke sterkte waarmee tegelijkertijd ook de achtergrondruis wordt teruggebracht. Om het Dolby NR systeem alleen in werking te laten treden wanneer dat nodig is, heeft het een variabel effect dat afhangt van het opnameniveau en de frekwentie van het signaal dat men opneemt.

Dolby C ruisonderdrukking is in vergelijking met Dolby B in staat om bandruis met nog een extra 10dB te onderdrukken. Verder beschikt Dolby C naast het ruisonderdrukkingssysteem ook nog over een anti-verzadigingsmechanisme dat een hoog opnamesignaal verlaagt bij het opnemen en weer corrigeert tot de oorspronkelijke sterkte bij het afspelen. Dit verhoogt het verzadigingsniveau voor hoge frequenties van cassettebandjes waardoor signalen kunnen worden opgenomen die onder normale omstandigheden zouden zijn vervormd. Het maximum uitgangsniveau van cassettes wordt met dit systeem verhoogd met meer dan 4dB bij 10kHz.

Dolby S ruisonderdrukking is gebaseerd op het in de professionele opnamestudio gebruikte Dolby SR (Spectral Recording) systeem dat zich kenmerkt door een uitzonderlijke geluidskwaliteit en ruisonderdrukking. Hierna volgen enkele van de meest noemenswaardige eigenschappen van het Dolby S ruisonderdrukkingssysteem.

1. Signalen van laag niveau worden tijdens de opname versterkt om vervolgens tijdens weergave weer tot hun oorspronkelijke niveau te worden teruggebracht. Hierdoor wordt een ruisonderdrukking van 24 dB voor de hoge frequenties en 10 dB voor de lage frequenties geleverd.
2. Het systeem zorgt voor dynamiekverruiming zowel in hoge als lage frequentieregio's, en vermindert tevens vervorming (anti-verzadiging functie).
3. De ruisonderdrukkingfunctie levert een natuurlijk en stabiel geluid zonder fluctuaties.
4. Dolby S sluit aan op andere Dolby systemen. Cassettes opgenomen met Dolby S kunnen zondermeer worden weergegeven met Dolby B.
5. De uitzonderlijke hoge geluidskwaliteit reflecteert direct de hoge kwaliteitseisen gesteld aan het professionele Dolby S opnamesysteem.

Het Dolby HX Pro systeem

De bandgevoeligheid is tijdens het maken van de opname voortdurend aan veranderingen onderhevig onder invloed van de geluidssignalen in het hoge frequentiebereik. Dolby HX Pro is een systeem dat compenseert voor deze ongewenste schommelingen tijdens het opnemen. Het systeem werkt niet tijdens de weergave zodat cassettes opgenomen met Dolby HX Pro weergegeven kunnen worden op decks die niet uitgerust zijn met dit systeem.

Opmerking:

Dolby HX Pro werkt geheel onafhankelijk van Dolby B, C en S en alleen tijdens de opname enkel tijdens de opname.

Dolby-Rauschunterdrückung

Detta kassettdäck har funktioner för att förbättra ljudkvaliteten för inspelningar. Efter att ha läst igenom nedanstående beskrivningar, skall du följa de anvisningar som börjar på nästa sida för att få bästa tänkbara inspelningskvalitet.

Dolbys brusreduceringsystem (DOLBY NR)

Dolby B NR brusreducering är det system som de flesta kassettdäck har för att dämpa det bakgrundsbrus som finns på alla kassettdäck. Dessutom har Dolby Laboratories utvecklat ett ännu effektivare brusreduceringsystem, Dolby C NR, för att möta kraven på en ännu bättre ljudkvalitet från kassettdäck.

Dolbys båda brusreduceringsystem förstärker under inspelning de diskantnivåer som ligger under en förinställd ingångsnivå. Dolby B och C NR arbetar i ljudspektrumets övre nivåer med vad som kallas en "glidbandsteknik". Detta beror på att bandbruset hörs mest i tysta diskantpartier av en inspelning. De förstärkta signalerna dämpas vid avspelnings till den ursprungliga nivån och då dämpas bandbruset i motsvarande grad. För att Dolby NR-systemet endast skall arbeta när så är nödvändigt, varierar dess effekt med ingångsnivån och frekvensen för det material som spelas in.

Dolby C NR kan dämpa bandbruset med 10 dB mera än vad Dolby B klarar av. Dessutom har Dolby C NR ett antimättnadsnät som sänker höga ingångsnivåer före inspelningen och återställer signalerna till deras ursprungliga styrka vid avspelnings. Därmed höjs kassettdäckets mättnadsnivå, så att du kan spela in signaler som annars skulle orsaka distorsion. Med detta system höjs kassettdäckets maximala utnivå med mer än 4 dB vid 10 kHz.

Dolby S NR baseras på Dolbys SR-system (spektralinspelning) för brusreducering, ett system som används av de professionella och som har fått mycket beröm för den utsökta ljudkvalitet och brusreducering som systemet möjliggör. Dolbys högeffektiva brusreduceringsystem S NR har följande egenskaper.

1. Det förstärker svaga signalnivåer under inspelning och sänker dem åter till den ursprungliga nivån under avspelnings. Resultatet blir en brusreducering på 24 dB för diskantomfånget och 10 dB för basomfånget.
2. Systemet skapar extra utrymme i både diskant- och basomfånget, och minskar dessutom distorsionen (antimättnadsfunktionen).
3. Brusreduceringsfunktionen skapar ett naturligt ljud utan fluktuationer.
4. Dolby S NR är mycket kompatibelt. Band som har spelats in med Dolby S brusreducering kan avspelas med Dolby B brusreducering.
5. Genom att "låna" från Dolby SR-traditionen, kan Dolby S NR tillhandahålla en utsökt ljudkvalitet.

Systemet Dolby HX Pro

Diskantfrekvensernas förmagnetiseringseffekt ändrar bandets känslighet konstant under inspelning. Dolby HX Pro är ett system som kompenserar för dessa icke önskvärda variationer under inspelning. Det arbetar inte under avspelnings av band. Band som har spelats in med Dolby HX Pro kan därför avspelas på kassettdäck som inte har detta system.

Observera:

Dolby HX Pro arbetar oberoende av Dolby B, C och S NR och endast under inspelning.

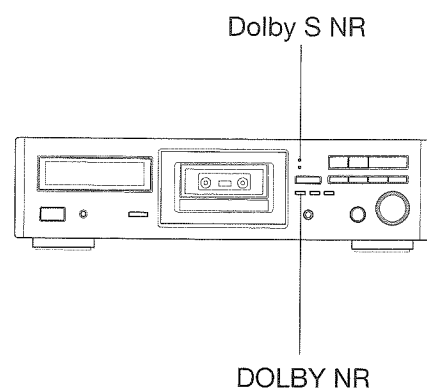

Aufnahme

Opname

Inspelning

Aussteuern des Aufnahmepegels (REC LEVEL)

Die Aussteuerung des Aufnahmepegels hat erheblichen Einfluß auf die Klangqualität. Bei zu hoch eingestelltem Aufnahmepegel nehmen die Verzerrungen zu, während sich bei zu niedrig eingestelltem Aufnahmepegel der Fremdspannungsabstand verschlechtert und das Bandrauschen stärker hörbar wird. Bei Cassettendecks ist korrektes Aussteuern besonders wichtig, da die Bandbeschichtung bei der Kompaktcassette sehr viel dünner ist als bei offenem Spulenband. Dadurch liegt der Sättigungspegel der Beschichtung relativ niedrig und wird bei überhöhtem Pegel leicht überschritten.

Bei den Pegelanzeigen werden die Segmente von -6 dB bis +8 dB über eine Peak-Hold-Funktion zum Halten der Spitzenwerte angesteuert, um das Ablesen beim Aussteuern zu erleichtern.

Auto-Accubias-System (AUTO ACCUBIAS)

Das Auto-Accubias-System mißt den Aufnahme-Vormagnetisierstrom (Bias) und den Pegel automatisch auf die jeweilige Bandbeschichtung ein. Insbesondere in Kombination mit Dolby S ermöglicht diese Optimierung der Vormagnetisierung eine bemerkenswerte Verbesserung der Klangqualität. Zum Aktivieren des Systems die REC/PAUSE-Taste und anschließend die AUTO ACCUBIAS-Taste drücken. Es spult das Band daraufhin automatisch vor und zurück und nimmt dabei Prüftöne auf, um anhand dieser Signale den optimalen Vormagnetisierstrom und Pegel zu ermitteln. Nach erfolgter Einmessung wird das Band automatisch zur ursprünglichen Startposition zurückgespult und die ACCUBIAS SETTING-Anzeige leuchtet kontinuierlich.

Hinweis:

Die Auto-Accubias-Funktion nicht aktivieren, wenn Sie sich bereits nahe am Bandende befinden.

MPX-Filter für UKW-Mitschnitte (MPX FILTER)

Beim Mitschneiden von UKW-Programmen mit eingeschalteter Rauschunterdrückung kann es vorkommen, daß die Funktion der Dolby-Schaltung durch Reste des 19-kHz-Pilotons und 38-kHz-Hilfsträgers gestört ist. Zuschalten des Multiplex-Filters (MPX FILTER) verhindert derartige Probleme. Das Multiplex-Filter kann mit der MPX FILTER-Taste zugeschaltet werden, wodurch die Anzeige [MPX FILTER] aufleuchtet. Das Zuschalten (ON) empfiehlt sich beim Mitschneiden von UKW-Programmen mit eingeschaltetem Dolby NR. In allen anderen Fällen sollte das Filter ausgeschaltet (OFF) sein.

Instellen van het juiste opnameniveau (REC LEVEL)

De geluidskwaliteit van een opname is sterk afhankelijk van het niveau waarop de cassette is opgenomen. Een te hoog opnameniveau veroorzaakt vervorming, terwijl een te laag opnameniveau de signaal-ruisverhouding verlaagt, met als gevolg dat de bandruis in verhouding tot de muziek erg sterk is. Bij cassettes is de instelling van het juiste opnameniveau in het bijzonder van belang omdat deze een veel dunner magnetische laag hebben dan geluidsband op spoelen. De dunne magnetische laag geeft de band een tamelijk laag verzadigingsniveau dat makkelijk overschreden kan worden wanneer het opnameniveau te hoog is ingesteld.

De opnameniveau-indicator beschikken over een "piekvasthoudfunctie" vanaf -6 dB tot +8 dB. Dit is handig bij het instellen van het opnameniveau.

Auto Accubias regelsysteem (AUTO ACCUBIAS)

Het Auto Accubias systeem stelt automatisch de opname "bias" (voormagnetisatiespanning) en het niveau optimaal overeenkomstig de gebruikte cassette. Instelling van de optimale "bias" m.b.v. Auto Accubias zal in het bijzonder een goed geluidsresultaat leveren indien gebruikt in combinatie met Dolby S ruisonderdrukking. Het systeem wordt geactiveerd door eerst op de REC/PAUSE toets te drukken, en vervolgens op de AUTO ACCUBIAS toets. De band wordt dan automatisch snel door- en teruggespoeld, een testsignaal wordt opgenomen en weergegeven, en de optimale instellingen voor de "bias" en het niveau worden. Zodra de optimale instelling zijn gemaakt, spoelt de band terug naar het voorgaande startpunt en licht de ACCUBIAS SETTING indicator op.

Opmerking:

Gebruik de Auto Accubias regelfunctie niet vlak voor het eind van de band.

MPX filter voor opname van FM-uitzendingen (MPX FILTER)

Bij het opnemen van FM radiouitzendingen met gebruik van Dolby ruisonderdrukking, kan het gebeuren dat het in de FM uitzending inbegrepen 19 kHz loodssignaal en het 38 kHz subdraaggolfsignaal de werking van het ruisonderdrukkingssysteem stoort. Dit deck is uitgerust met een multiplexfilterschakelaar (MPX FILTER) om dit te voorkomen. Druk op de MPX FILTER toets om het MPX filter te activeren. De [MPX FILTER] indicator licht op. De MPX FILTER toets dient op ON te zijn gedrukt voor het opnemen van FM uitzendingen met gebruik van Dolby ruisonderdrukking. Druk de toets in alle andere gevallen op OFF.

Inställning av korrekt inspelningsnivå (REC LEVEL)

Inspelningsnivån har en avgörande effekt för den ljudkvalitet ett band får vid den senare avspelingen. För hög inspelningsnivå förvränger ljudet, medan för låg inspelningsnivå sänker signalbrusförhållandet så att du får ett band med kraftigt "bandbrus". Det är speciellt viktigt att ställa in korrekt inspelningsnivå för kassettband, därför att dessa har ett mycket tunnare magnetskikt än band för spolbandspelare. Detta tunna magnetskikt ger kassettbandet en relativt låg mättnadnivå, som lätt kan passeras om inspelningsnivån ställs in för högt.

Indikatorerna för inspelningsnivå har en toppvärdeshållande funktion för indikatorerna från -6 dB till och med +8 dB. Det underlättar inställningen av inspelningsnivån.

Systemet Auto Accubias (AUTO ACCUBIAS)

Auto Accubias är ett system som automatiskt ställer in bästa tänkbara förmagnetisering (bias) och nivå för inspelning för det kassettband som används. Genom att få bästa tänkbara förmagnetiseringsinställning med hjälp av Auto Accubias, får du ett synnerligen imponerande ljud när Dolby S brusreducering används. Tryck först in REC/PAUSE-knappen och därefter AUTO ACCUBIAS-knappen. Då framspolas och återspolas bandet snabbt automatiskt, en testsignal spelas in samt avspelas, och därvid beräknas den bästa tänkbara förmagnetiseringsinställningen samt nivån. När den nya förmagnetiseringen och nivån har ställts in, återspolas bandet till den ursprungliga startpunkten och ACCUBIAS SETTING-indikatorn lyser med fast sken.

Observera:

Aktivera inte Auto Accubias-funktionen när bandet är nästan slut.

MPX-filter för inspelning från FM-sändningar (MPX FILTER)

Vid inspelning av FM-sändningar med Dolby NR brusreducering, kan Dolby-kretsarna störas av den pilotton på 19 kHz och den underbårvåg på 38 kHz som finns i FM-signalen. Detta kassettdeck har en MPX-filteromkopplare för att förhindra denna störning. Tryck in MPX FILTER-knappen för att aktivera (ON) MPX-filtret. Då tänds indikatorn (MPX FILTER). MPX FILTER-knappen skall vara i ON-läge vid inspelning från FM-sändningar med Dolby NR och i OFF-läge vid alla andra tillfällen.

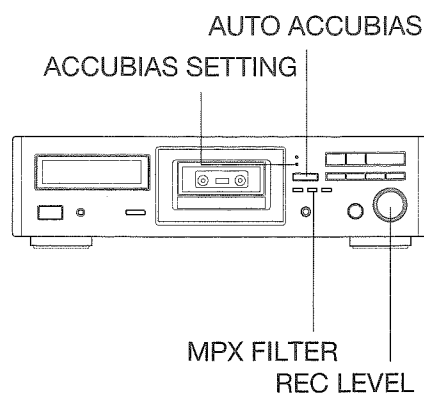

■ Aufnahme
■ Opname
■ Inspelning

1

2

Tuner
Tuner
Tuner

CD-Spieler
CD-Speler
CD-spelare

Anderes Deck
Ander deck
Ett andra kassettdäck

3

DOLBY NR

OFF → B → C → DOLBY S NR → OFF

4

COUNTER
RESET

COUNTER 0000

5

● REC || PAUSE

OPERATION → REPEAT

REC || OFF

6

ACCUBIAS SETTING
AUTO ACCUBIAS

Blinken → Kontinuierliches Leuchten
KNIPPERT → LICHT OP
BLINKER → LYSER MED FAST SKEN

7

REC LEVEL

REC BALANCE

L R

MIN MAX

OPERATION → REPEAT → DOLBY NR

COUNTER 0000

LEVEL (dB) +00 -20 -16 -10 -8 -6 -4 -2 0 +2 +4 +6 +8

LEFT CH

RIGHT CH

(Fortsetzung nächste Seite 22)
(Vervolgd op blz. 22)
(Forts. Pa sidan 22)

Wenn die Aufnahme nach Ausführung der Schritte unter "Aufnahme" nicht startet:

- Überprüfen, ob die Cassette löschgeschützt ist (eine oder beide Löscheschutzlamellen ausgebrochen)
- Überprüfen, ob das Cassettendeck korrekt an den Verstärker und die anderen Bausteine der Anlage angeschlossen ist.

Aufnahme

Überzeugen Sie sich, daß der Verstärker korrekt auf Aufnahmebetrieb eingestellt ist (siehe Bedienungsanleitung des Verstärkers).

- Die vorgesehene Cassette einsetzen.**
Dabei die zu bespielende Seite nach außen wenden.
- Die Programmquelle für Aufnahme vorbereiten.**
 - Den gewünschten Rundfunksender einstellen.
 - Eine CD (bzw. LP) in den CD-Spieler (Plattenspieler) laden und diesen auf Wiedergabe schalten.
 - Eine Cassette in den Cassettenspieler (analog oder DAT) einsetzen und diesen auf Wiedergabe schalten.
- Den Dolby-NR-Schalter wunschgemäß einstellen.**
Zur Auswahl stehen Dolby B NR, Dolby C NR, Dolby S NR und OFF (Dolby NR ausgeschaltet).
- Das Echtzeit-Bandzählwerk mit der Rückstelltaste (RESET) auf [0000] stellen.**
 - Beim Mitschneiden von UKW-Programmen empfiehlt es sich, das MPX-Filter zuzuschalten (Näheres siehe Seite 18.).
- Bei niedergehaltener ● REC-Taste die || PAUSE-Taste drücken.**
Wenn die || PAUSE-Taste zuerst gedrückt wird, schaltet sich das Gerät nicht auf Aufnahmepause, sondern auf die Pause-Betriebsart. Dies bedeutet, daß sich dadurch gleichzeitig auch der Verstärker bzw. Receiver auf den TAPE-Eingang schaltet, wenn das Deck an einen Onkyo Verstärker/Receiver angeschlossen ist.

- Die AUTO ACCUBIAS-Taste drücken.**
 - Während der Einmessung blinkt die ACCUBIAS SETTING-Anzeige. Das Gerät ist aufnahmebereit, sobald das Blinken aussetzt und die Anzeige kontinuierlich leuchtet.
 - Zum Abbrechen der Einmessung die ■ STOP-Taste drücken und erneut die AUTO ACCUBIAS-Taste drücken, um die Accubias-Funktion zu deaktivieren. Das Erlöschen der Anzeige bestätigt, daß die Funktion deaktiviert ist. (Näheres siehe Seite 18.).
- Unter Beobachtung der Spitzenwertanzeigen den Aufnahmepegel und die Kanalbalance passend einstellen.**
 - Den REC BALANCE-Regler so einstellen, daß der Pegel im rechten und linken Kanal in etwa gleich ist.
 - Mit dem REC LEVEL-Regler den Aufnahmepegel einstellen.
 - Für Reineisenband-Cassetten (METAL) den Regler so einstellen, daß die +2 dB-Segmente gelegentlich aufleuchten. Für alle anderen Bandbeschichtungen so einstellen, daß die 0 dB-Segmente gelegentlich aufleuchten.

Fortsetzung nächste Seite 23.

Indien de opname niet wordt gestart wanneer de stappen voor "Opname" juist zijn uitgevoerd:

- Controleer of een van de wispreventielipjes van de cassette is uitgebroken.
- Controleer of het cassettedeck juist met de versterker en andere betreffende componenten is verbonden.

Opname

Kontroleer dat de versterker voor opname is ingesteld. (Zie de gebruiksaanwijzing van de versterker voor details.)

- Plaats een cassette.**
Kontroleer dat de kant waarop u wenst op te nemen naar u toe wijst.
- Maak de voorbereidingen voor het component waarvan u wenst op te nemen.**
 - Stem op de gewenste zender van de tuner af.
 - Plaats een CD in de CD-speler (of grammofoonplaat op de draaitafel) en start de weergave.
 - Plaats een cassette in de cassettespeler (analoog of DAT) en start de weergave.
- Kies de gewenste Dolby ruisonderdrukking.**
Kies tussen DOLBY B NR, DOLBY C NR, DOLBY S NR of OFF.
- Druk op de RESET toets om de teller terug op [0000] te stellen.**
 - Bij opname van een FM-uitzending wordt indien vereist tevens het multiplexfilter (MPX FILTER) ingesteld. (Zie blz. 19 voor details.)
- Houd de ● REC toets ingedrukt en druk tegelijkertijd op de || PAUSE toets.**
Indien u eerst op de || PAUSE toets drukt, wordt de pauzefunctie i.p.v. de opnamepauzefunctie geactiveerd. De bronkfunctie van een Onkyo versterker (of receiver) die met dit toestel is verbonden, wordt in dit geval automatisch naar TAPE geschakeld.
- Druk op de AUTO ACCUBIAS toets.**
 - De ACCUBIAS SETTING indicator knippert en licht vervolgens continu op, hetgeen betekent dat het toestel nu standby staat voor opname.
 - Druk op elk gewenst moment op de ■ STOP toets als u de voorgaande procedure wilt beëindigen. Druk wederom op de AUTO ACCUBIAS toets als u de Accubias instelfunctie weer wilt annuleren. De indicator dooft zodra de functie non-actief is gesteld. (zie blz. 19 voor nadere bijzonderheden.)
- Bekijk de pekniveau-indicators en stel het opnameniveau en de balans in.**
 - Verdraai de REC BALANCE regelaar zodat het niveau van het linker- en rechterkanaal ongeveer hetzelfde is.
 - Stel het opnameniveau in met de REC LEVEL regelaar.
 - Bij gebruik van metaalcassetten dienen de ingangsniveauregelaars zodanig te worden ingesteld dat de +2dB indicators af en toe oplichten. Met andere cassettypen dient de 0dB indicator af en toe op te lichten.

Vervolgd op volgende bladzijde 23.

Om inspelning inte startar när stegen i avsnittet "Inspelning" har utförts:

- Kontrollera om den ena eller båda av kassetten skyddstappar mot oavsiktlig radering har brutits bort.
- Kontrollera att kassettdäcket har anslutits på korrekt sätt till förstärkaren och andra apparater i anläggningen.

Inspelning

Kontrollera att förstärkaren har gjorts i ordning på korrekt sätt för inspelning. (Se förstärkarens bruksanvisning för ytterligare upplysningar.)

- Sätt i en kassett.**
Kontrollera att sidan för inspelning är vänd utåt.
- Gör i ordning den programkälla som skall användas för inspelningen.**
 - Ställ in önskad station på tunern.
 - Sätt en CD-skiva (eller LP-skiva) i CD-spelaren (eller på skivspelaren). Starta därefter skivspelning.
 - Sätt in en kassett i kassettdäcket (analogt eller DAT). Starta därefter avspeling.
- Ställ in önskad Dolby NR-inställning.**
Välj inställningen DOLBY B NR, DOLBY C NR, DOLBY S NR eller OFF.
- Tryck in RESET-knappen för att återställa räkneverket till [0000].**
 - Du kan, om du så vill, använda MPX FILTER-omkopplaren vid inspelning av FM-sändningar. (Se sidan 19 för ytterligare upplysningar)
- Tryck in knappen || PAUSE medan knappen ● REC hålls intryckt.**
Om du trycker in knappen || PAUSE först, kopplas kassettdäcket om till pausfunktionen i stället för inspelnings/inspelningspausfunktionen. Observera att om detta inträffar när du har anslutit en Onkyo förstärkare (eller receiver), så kopplas den apparatens ingångsväljare automatiskt om till TAPE.
- Tryck in AUTO ACCUBIAS-knappen.**
 - ACCUBIAS SETTING-indikator börjar blinka och lyser därefter med fast sken. Detta visar att kassettdäcket är i beredskapsläge för inspelning.
 - Om du vill avsluta ovanstående manöver halvvägs, skall du trycka på knappen ■ STOP. Om du vill stänga av Accubias-funktionen, skall du trycka in AUTO ACCUBIAS-knappen en andra gång. Då slocknar dess indikator, vilket visar att funktionen har stängts av. (Se sidan 19 för ytterligare upplysningar.)
- Justera inspelningens nivå och balans till lämpliga nivåer medan du håller ögonen på toppnivåindikatorerna.**
 - Justera med REC BALANCE-kontrollen så att nivån för vänster och höger kanal är ungefär lika hög.
 - Använd REC LEVEL-kontrollen för att justera inspelningsnivån.
 - När metallband används, skall du justera med REC LEVEL-kontrollen så att indikatorerna +2dB tänds då och då. För alla andra band skall endast indikatorn 0dB tändas då och då.

Forts på sidan 23.

Aufnahme

(Fortsetzung)

Opname

(Vervolg van voorgaande bladzijde)

Inspelning

(Forts. från föregående sida.)

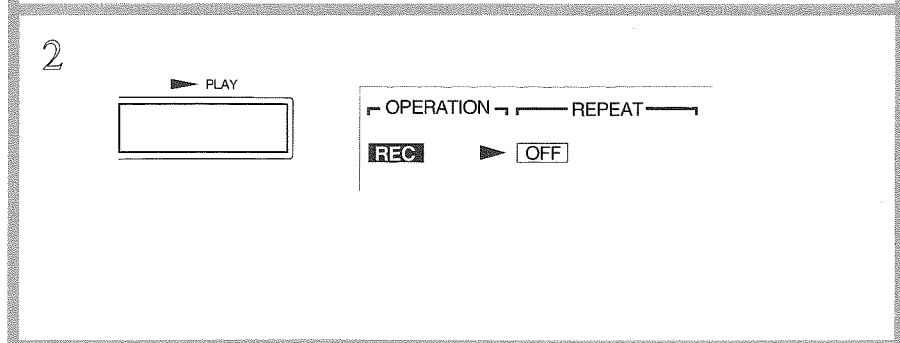
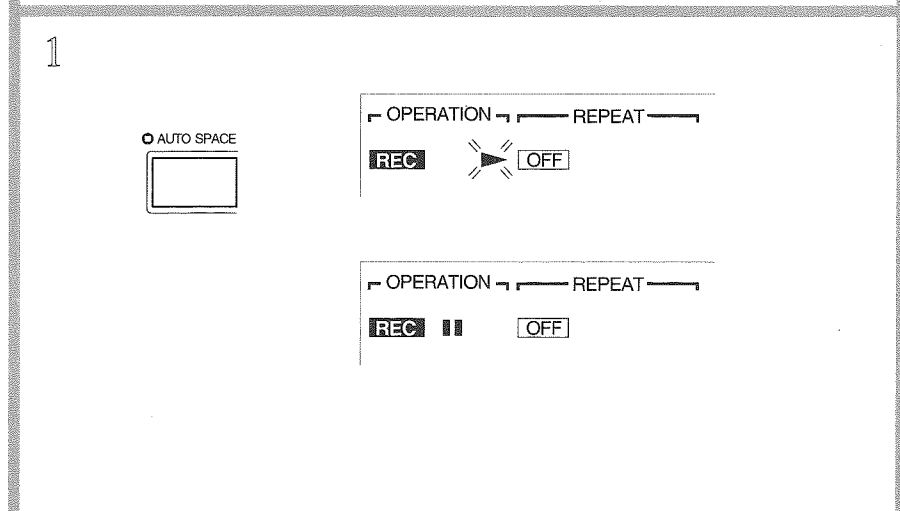
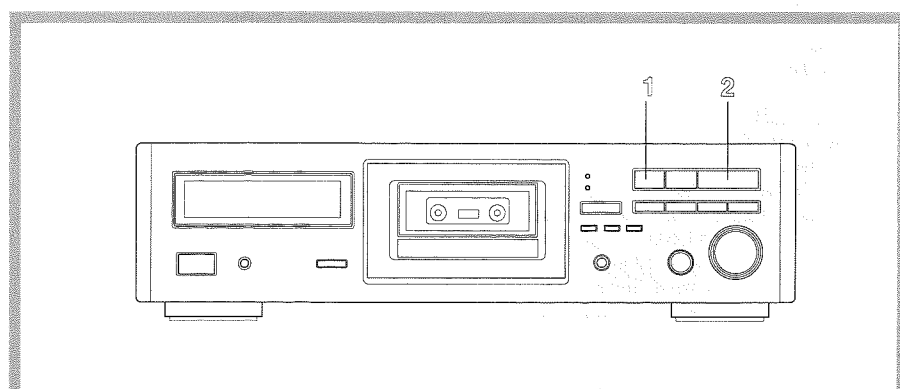
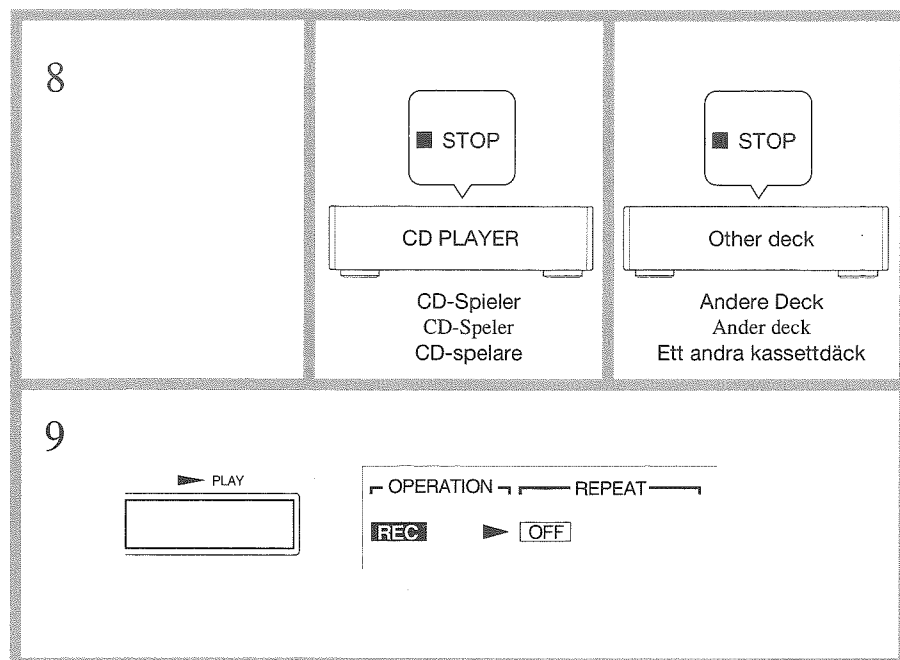

8 Die Programmquelle für die Aufnahme vorbereiten.

- Die CD- bzw. LP-Wiedergabe auf Pause schalten.

9 Die Wiedergabe von der Programmquelle starten und die ► PLAY Starttaste des Cassettendecks gleichzeitig drücken.

Bei korrektem Anschluß des Cassettendecks an einen Onkyo CD-Spieler mit dem **RI**-Zeichen ist auch synchrongesteuertes Überspielen möglich. (Siehe Seite 24.)

8 Schakel het broncomponent in de opnamepauzefunctie.

- Schakel het CD (of LP) weergavetoestel in de pauzefunctie.

9 Start de weergave van het broncomponent en druk tegelijkertijd op de ► PLAY toets van het deck.

Synchroon-opname van een CD is mogelijk indien het deck op de juiste wijze met een Onkyo CD-speler voorzien van het **RI** teken is aangesloten. (Zie blz. 24.)

8 Sätt programkällan i beredskapsläge för inspelning.

- Avbryt tillfälligt CD-spelningen (eller LP-spelningen).

9 Starta avspelingen av programkällan och tryck samtidigt in knappen ► på kassettdäcket.

Du kan också använda funktionen för synkroniserad kopiering från en CD-skiva om kassettdäcket har anslutits på korrekt sätt till en Onkyo CD-spelare som har märkningen **RI**. (Se sidan 24.)

Automatisches Aufnehmen von Leerstellen

Die Leerstellenautomatik vereinfacht das Überspringen nicht gewünschter Programmteile und das Anfügen von Leerstellen während des laufenden Aufnahmebetriebs bzw. bei Aufnahmepause.

1 Zum Aufnehmen einer etwa fünf Sekunden langen Leerstelle während der laufenden Aufnahme bzw. bei auf Aufnahmepause geschaltetem Gerät die AUTO SPACE-Taste drücken.

- Während der Leerstellenaufnahme blinkt die ► Anzeige.
- Nach erfolgter Leerstellenaufnahme stoppt der Bandlauf automatisch und das Gerät schaltet sich auf Aufnahmebereitschaft (Aufnahmepause) zurück. Die Anzeigen REC und **||** leuchten auf.

2 Zum Zurückschalten auf normale Aufnahme erneut die ► Starttaste drücken.

- Die AUTO SPACE-Taste arbeitet sowohl bei laufender Aufnahme als auch bei Aufnahmepause geschaltetem Gerät.

■ Zum Beenden der Stummaufnahme vor Ablauf der fünf Sekunden:

Mit der **||** PAUSE-Taste auf Aufnahmebereitschaft oder mit der ► PLAY Taste direkt auf normale Aufnahme zurückschalten.

■ Für fünf Sekunden überschreitende Stummaufnahme:

Die AUTO SPACE-Taste entsprechend lange gedrückt halten. Mit dem Freigeben der Taste schaltet sich das Gerät dann automatisch auf Aufnahmepause.

Aanbrengen van blanco gedeelten tijdens het monteren van cassettes

Met de functie voor het automatisch aanbrengen van een blanco gedeelte kunnen ongewenste gedeelten gemakkelijk worden gedempt of blanco gedeelten tijdens opname of opnamepauze tussen fragmenten worden aangebracht.

1 Druk tijdens opname of opnamepauze op de AUTO SPACE toets indien u een blanco gedeelte van ca. 4 seconden wenst aan te brengen.

- De ► indikator knippert.
- Zodra het blanco fragment is aangebracht stopt het bandtransport automatisch. Het deck schakelt dan in de opname/pauze-standbyfunctie en de REC en **||** indicators lichten op.

2 Druk wederom op de ► weergavetoets als u de opname wenst te vervolgen.

- De AUTO SPACE-toets werkt zowel tijdens opname als opnamepauze.

■ Inlassen van een blanco fragment van minder dan vijf seconden

Druk voordat de vijf seconden verstreken zijn op de **||** PAUSE-toets om terug te schakelen in de opnamepauzefunctie of druk op de ► PLAY weergavetoets om de opname te vervolgen.

■ Inlassen van een blanco fragment van meer dan vijf seconden

Houd de AUTO SPACE-toets net zo lang ingedrukt als dat u het blanco fragment wenst te maken. Na het loslaten van de toets schakelt het deck automatisch terug in de opnamepauzefunctie.

Insättning av tysta avsnitt mellan melodierna vid redigering av band

Funktionen för automatiskt skapande av tysta avsnitt kan användas för att dämpa icke önskade avsnitt eller för att skapa tysta avsnitt mellan melodierna medan en inspelning görs, eller i inspelnings/pausfunktionerna.

1 Tryck in AUTO SPACE-knappen vid den punkt på bandet där du vill sätta in ett ca. fem sekunder långt tyst avsnitt.

- Indikatorn ► blinkar.
- Efter att ett tyst avsnitt har satts in, stoppas bandtransporten automatiskt, kassettdäcket återgår till beredskapsfunktionen för inspelning/paus, och och indikatorerna REC samt **||** tänds.

2 Tryck in knappen ► för att återuppta inspelningen.

- Knappen AUTO SPACE arbetar både under inspelning och i beredskapsläge för inspelning.

■ Insättning av ett tyst avsnitt som är kortare än fem sekunder

Tryck in knappen **||** PAUSE för att återgå till beredskapsläge för inspelning eller tryck in knappen ► PLAY innan de fem sekunderna har gått.

■ Insättning av ett tyst avsnitt som är längre än fem sekunder

Håll knappen AUTO SPACE intryckt lika länge som du vill ha det tysta avsnittet. När knappen släpps upp sätts kassettdäcket omedelbart i beredskapsläge för inspelning.

Zusätzliche Aufnahmefunktionen

Handige opnamefunkties

Bekväma inspelningsfunktioner

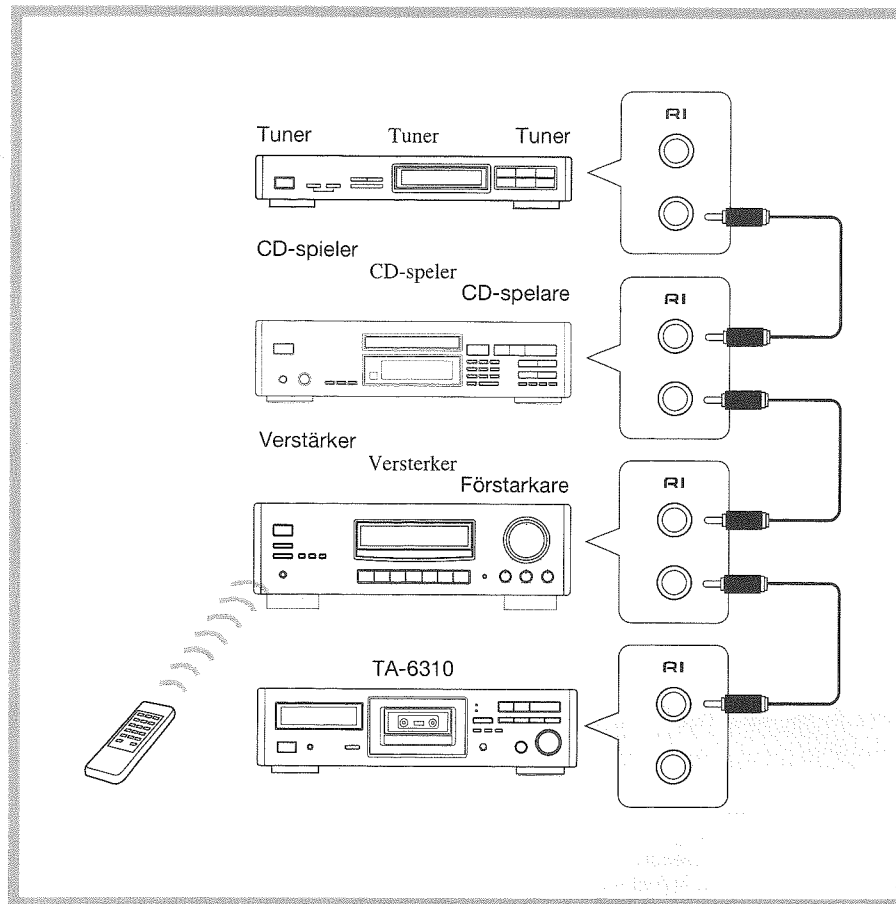

Bei korrekter Anschlußweise kann das TA-6310 auch über die Fernbedienung eines anderen Onkyo-Bausteins mit dem **RI**-Zeichen bedient werden.

Für Fernbedienung

Die obere und untere Fernbedienungsbuchse haben die gleiche Funktion. Für Systemfernbedienung ist diese Buchse über das Fernbedienungskabel mit einer Fernbedienungsbuchse des Onkyo Verstärkers, Receivers, Tuners oder CD-Spielers mit **RI**-Zeichen zu verbinden.

Hinweis:

Nicht über die **RI**-Fernbedienungsbuchse an andere Geräte als Onkyo-Bausteine mit dem **RI**-Zeichen anschließen, da dies Betriebsstörungen zur Folge haben könnte.

Die nachstehend aufgeführten Funktionen können mit der Fernbedienung des Hauptgerätes gesteuert werden.

- ▶ :Start
- ◀▶ :Rücklauf
- ▶▶ :Vorlauf
- :Stop
- /|| :Aufnahme/Pause

Indien de TA-6310 op een ander Onkyo komponent voorzien van het **RI** teken is aangesloten, kunt u de TA-6310 met de afstandsbediening van het andere komponent bedienen.

Afstandsbediening

De afstandsbedieningsaansluitingen boven en onder hebben dezelfde functie. Verbind deze aansluiting middels de afstandsbedieningskabel met een Onkyo versterker, receiver, tuner of CD-speler voorzien van het **RI** teken.

Opmerking:

Verbind de **RI** afstandsbedieningsaansluiting niet met een komponent dat niet voorzien is van het **RI** teken, daar de toestellen hierdoor zouden kunnen worden beschadigd.

De hieronder beschreven functies kunnen met de afstandsbediening van het aangesloten toestel worden in- en uitgeschakeld.

- ▶▶ :Weergave
- ◀▶ :Terugspoelen
- ▶▶▶ :Snel doorspoelen
- :Stoppen
- /|| :Opname/pauze

Om TA-6310 ansluts på rätt sätt till en annan Onkyo-apparat med märkningen **RI**, kan du manövrera TA-6310 med den andra apparatens fjärrkontroll.

Fjärrkontroll

Det övre och det nedre fjärrkontrolluttaget har samma funktion. För att få fjärrkontroll skall du ansluta fjärrkontrollledningen mellan detta uttag och en Onkyo förstärkare, receiver, tuner eller CD-spelare som har märkningen **RI**.

Observera:

Försök inte att ansluta mellan **RI**-fjärrkontrolluttaget och någon annan apparat än en Onkyo-apparat med märkningen **RI**. Om du gör det, kan apparaten fungera på fel sätt.

De funktioner som anges här nedan kan fjärrkontrolleras med huvudapparatens fjärrkontroll.

- ▶▶▶ :Avspelning
- ◀▶▶ :Återspolning
- ▶▶▶▶ :Snabbframspolning
- :Stopp
- /|| :Inspelning/paus

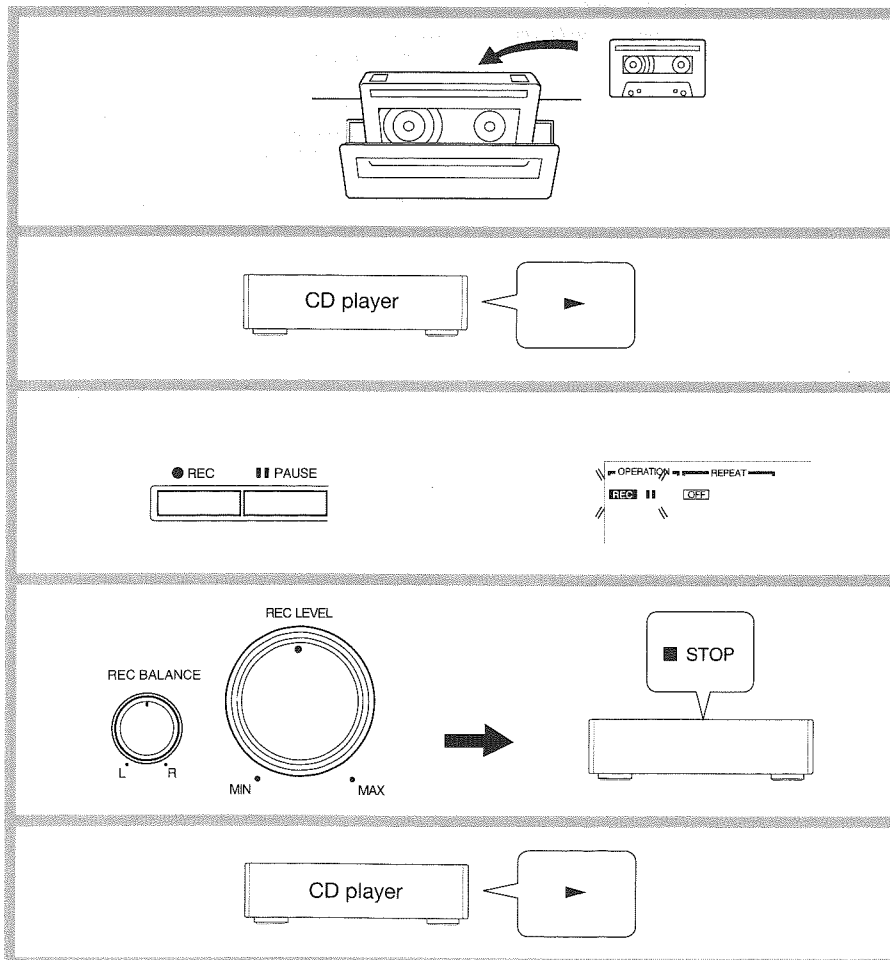

Synchronisierung mit CD-Spieler

Wenn das TA-6310 an einen CD-Spieler mit **RI**-Zeichen angeschlossen ist (siehe oben), startet die Aufnahme auf dem TA-6310 automatisch auf Drücken der ▶ Taste am CD-Spieler.

- 1 Eine Cassette mit der zu bespielenden Seite nach außen gerichtet einsetzen.
- 2 Den CD-Spieler starten.
- 3 Bei niedergehaltener ●REC-Taste die || PAUSE-Taste drücken, um das Gerät auf Aufnahmebereitschaft (Aufnahmepause) zu schalten und den Aufnahmepegel aussteuern.
- 4 Nach dem Aussteuern den CD-Spieler auf Stop schalten.
- 5 Mit Beginn der Wiedergabe vom CD-Spieler schaltet sich das Cassettendeck automatisch auf Aufnahme.

Hinweise

1. Die Aufnahme auf dem Cassettendeck wird nicht automatisch beendet, wenn der CD-Spieler auf Stop geschaltet wird.
2. Wenn das Cassettendeck beim Starten der Wiedergabe vom CD-Spieler auf Aufnahmepause geschaltet ist, schaltet es sich automatisch auf Aufnahme. Zum Aussteuern der Aufnahme ist die Wiedergabe daher zu starten, bevor auf Aufnahmepause geschaltet wird.

Systeem voor gesynchroniseerde CD-opname

Indien de TA-6310 is aangesloten op een Onkyo CD-speler voorzien van het **RI** teken (Zie hierboven), dan kan de opname op het cassettedeck synchroon met de weergave van de CD-speler worden gestart door eenvoudigweg op de ▶ toets van de CD-speler te drukken.

- 1 Plaats een cassette met de kant waarop u op wenst te nemen naar voren gericht.
- 2 Start de weergave van de CD-speler.
- 3 Houd de ● REC toets ingedrukt en druk tegelijkertijd op de || PAUSE toets om het toestel in de opnamepauzefunctie te schakelen.
- 4 Stel het ingangsniveau in. Schakel de CD-speler in de stopfunctie nadat het opnameniveau is ingesteld.
- 5 Start nogmaals de weergave van de CD-speler en de opname op het deck begint.

Opmerkingen:

- 1 De opnamefunctie van het cassettedeck blijft ingeschakeld indien tijdens opname de stopfunctie van de CD-speler wordt ingeschakeld.
- 2 De opname start wanneer de opnamepauzefunctie van het deck is ingeschakeld en op de weergavetoets van de CD-speler wordt gedrukt. Start daarom bij het instellen van het opnameniveau altijd eerst de weergave van de CD.

System för synkroniserad kopiering

När TA-6310 har anslutits till en CD-spelare med märkningen **RI** (so ovan), startar inspelning automatiskt på TA-6310 när du trycker in knappen ▶ på CD-spelaren.

- 1 Sätt i en kassett med sidan för inspelning vänd utåt.
- 2 Starta skivspelningen på CD-spelaren.
- 3 Tryck in knappen || PAUSE medan knappen ● REC hålls intryckt, så att kassettdäcket sätts i beredskapsläge för inspelning.
- 4 Justera ingångsnivån och ljudbalansen. När ingångsnivån har ställts in, skall du stoppa spelningen av CD-skivan.
- 5 Starta skivspelningen på CD-spelaren igen, så startar inspelningen samtidigt.

Observera:

- 1 Kassettdäcket fortsätter att gå i inspelningsfunktionen även om du stänger av CD-spelaren under kopieringen.
- 2 Kopieringen startar på kassettdäcket om du startar skivspelningen på CD-spelaren när kassettdäcket är i beredskapsläge för inspelning. Vid inställningen av inspelningsnivån skall du därför alltid starta CD-skivspelningen först.

Was Sie über Tonband-Cassetten wissen sollten

Behandeling van de cassettes

Hantering av kassetband

Vor dem Einsetzen einer Cassette prüfen, ob diese sich in einwandfreiem Zustand befindet.

Kontroleer de cassettes alvorens deze in het deck te plaatsen.

Kontrollera dina kassetband för att tillförsäkra att de är i bra skick innan du använder dem i kassettdäcket.

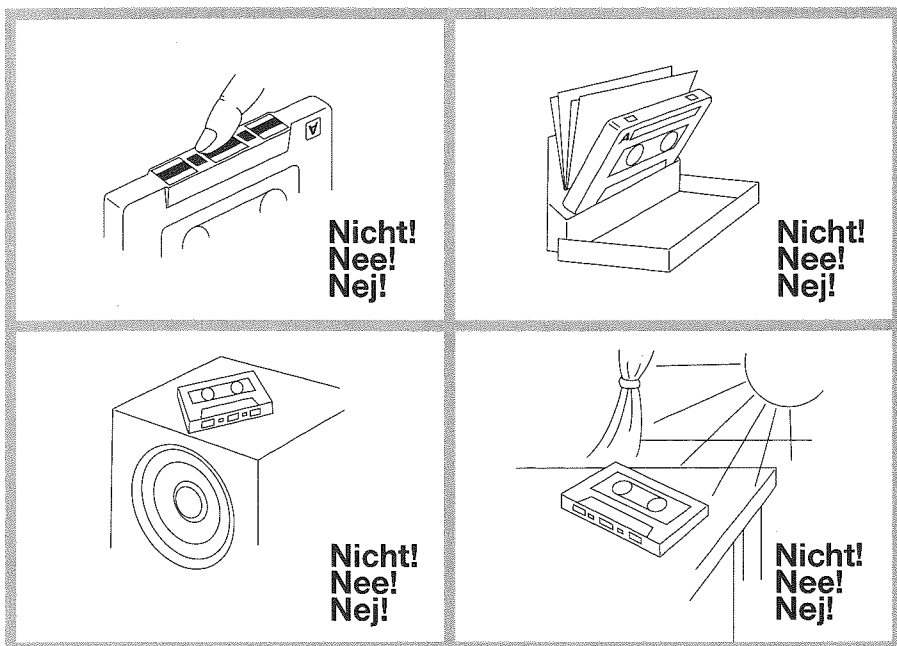
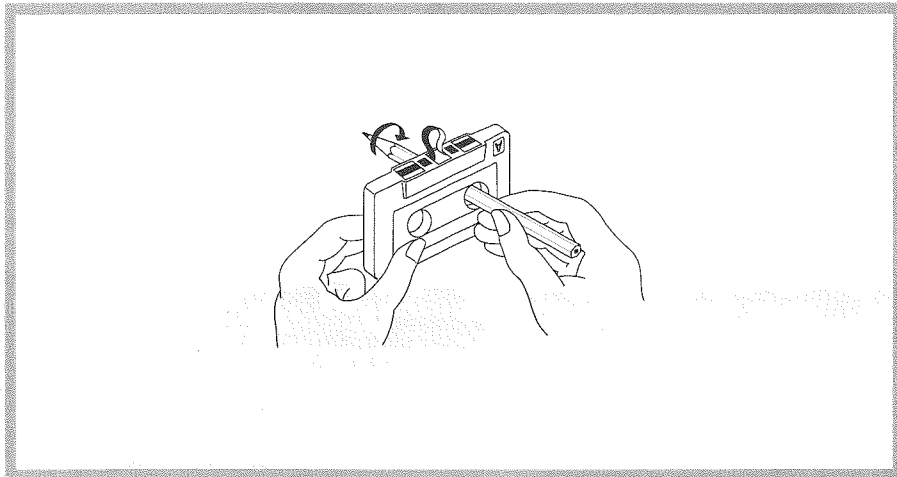
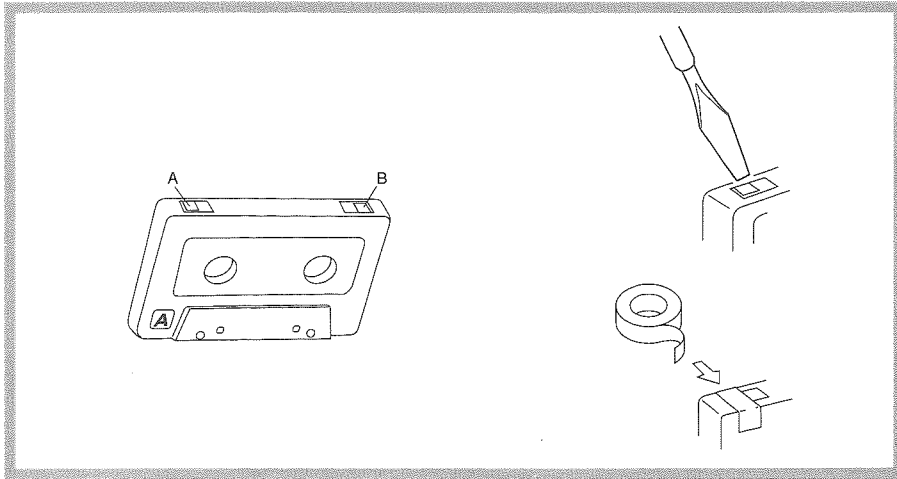

**Nicht!
Nee!
Nej!**

**Nicht!
Nee!
Nej!**

**Nicht!
Nee!
Nej!**

**Nicht!
Nee!
Nej!**

Löschschieber

Tonband-Cassetten weisen auf dem Rücken sogenannte "Löschschieber" auf, die mit Lamellen versehen sind.

- 1 Um eine Aufnahme vor versehentlichem Neubespielen zu schützen, genügt es, die entsprechende Lamelle auszubringen (Cassetendeck läßt sich dann nicht mehr auf Aufnahme schalten).
- 2 Soll auf einer so geschützten Cassetten-seite später wieder neu aufgenommen werden, dazu einfach den freigelegten Einlaß mit Klebeband abdecken.

Beveiliging tegen per ongeluk uitwissen

Cassettebandjes zijn uitgevoerd met openingen in de bovenkant van de cassette die moeten voorkomen dat informatie op het bandje per vergissing wordt uitgewist.

- 1 Deze openingen zijn aanvankelijk bedekt met lipjes die kunnen worden weggebroken. Als u een opname wilt beschermen tegen onverhoeds opnemen kunt u het (de) lipje(s) aan de juiste kant(en) afbreken. Het is hierna niet langer mogelijk de opnametoets in te drukken bij een dergelijke cassette.
- 2 Wanneer men later toch over de informatie van het bandje heen nieuwe opnames wil maken dan kan dat door de openingen met een klein stukje plakband te bedekken.

Skydd mot oavsiktlig radering

Alla kassetband har skyddstappar mot oavsiktlig radering på bakkanten.

- 1 Om du vill skydda en värdefull inspelning från oavsiktlig radering, skall du bryta bort tappen (tapparna) för denna sida (sidor). Då går det inte längre att aktivera inspelningsfunktionen för denna kasset.
- 2 Om du senare åter vill spela in på bandet, kan du bara sätta vanlig tejp över hålen.

Schlaufenbildung

Schlaffes (d.h. nicht richtig gestrafftes) Tonband kann sich an der Andruckrolle bzw. der Tonwelle verfangen und das Laufwerk blockieren. Bei etwaigen Schlaufen daher gemäß Abbildung das Band mit einem Bleistift o.ä. straffen.

Bandspeling

Wanneer er speling is in het cassettebandje (met het bandje niet strak genoeg aangetrokken) dan kunnen grote moeilijkheden ontstaan met het in de klis raken van het bandje rond de capstan of het aandrukrollertje waardoor het mechanisme geblokkeerd raakt. Verwijder de speling in het cassettebandje met een potlood of soortgelijk voorwerp zoals aangegeven in de bijgaande afbeelding.

Sträck bandet

Om bandet inte är sträckt, kan det sno sig runt kapstanaxeln eller tryckrullen och låsa fast hela mekanismen. Sträck därför bandet med en penna eller liknande, såsom bilden visar.

Nicht geeignete Cassetten

- 1 C-120-Cassetten
Das Band von C-120-Cassetten ist sehr dünn und kann leicht reißen. Auch besteht die Gefahr, daß es Andruckrolle und Capstan des Laufwerks blockiert.
- 2 Endlos-Cassetten
Endlos-Cassetten sind für dieses Gerät nicht geeignet.

Niet-buikbare cassettes

- 1 C120 cassettes
De band van C120 cassettes is zeer dun en breekt derhalve gemakkelijk. De band zou bij de aandrukroller of capstan verstrikt kunnen raken.
- 2 Kringloop cassettes zonder einde
Gebruik dit soort "oneindige" cassettes niet.

Band som inte rekommenderas

- 1 C120-band
C120-bandet är mycket tunt och går därför lätt av. Det finns också risk för att bandet kan fastna i tryckrullen eller kapstanaxeln.
- 2 Evighetsband
Använd inte så kallade evighetsband.

Verwahrung der Cassetten

- Nicht die Bandoberfläche berühren.
- Nicht zusammen mit dickem Papier oder Pappetiketten in die Cassettenbox zwängen.
- Nicht in der Nähe von Geräten verwahren, die Magnetfelder erzeugen (Lautsprecher, Verstärker, Fernseher etc. vermeiden). Die Aufnahmen könnten gelöscht werden oder an Qualität einbüßen.
- Keiner direkten Sonnenbestrahlung aussetzen.

Bewaren van cassettes

- Raak de band nooit aan.
- Plaats geen dik papier of kartonnen labels in het doosje van de cassette.
- Houd cassettes uit de buurt van magnetisme (luidsprekers, TV's, versterkers, etc.). Belangrijke opname kunnen mogelijk door magneten worden beschadigd of gewist.
- Stel de cassettes niet aan het directe zonlicht bloot.

Förvaring av band

- Vidrör inte bandytan
- Sätt inte etiketter av tjockt papper eller kartong i kassettfacket
- Håll inte band nära magnetkällor (högtalare, förstärkare, TV-mottagare, etc.). Dina viktiga inspelningar kan då raderas eller skadas.
- Utsätt inte band för direkt solljus.

Cassettendeck-Pflege

Onderhoud van het cassettedeck

Skötsel av kassettdäcket

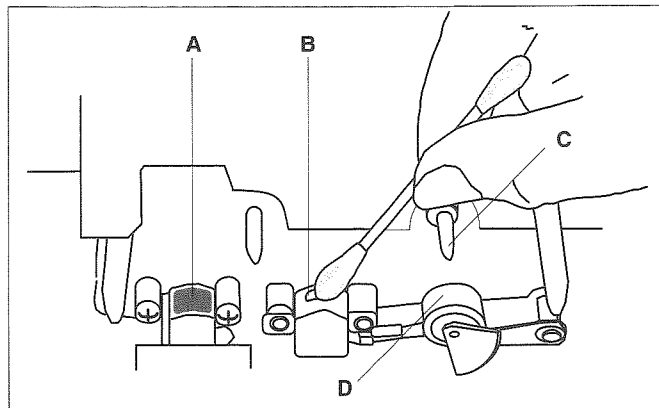

A Löschkopf	A Wiskop	A Raderingshuvud
B Aufsprech-/Wiedergabekopf	B Opn-/Weerg. kop	B In/avspelningshuvud
C Tonwelle	C Capstan	C Tryckrulle
D Andruckrolle	D Aandrukrollertje	D Kapstanaxel

Dieses Cassettendeck braucht nicht geölt zu werden!

Säubern von Kopfbestückung, Tonwelle und Andruckrolle
Durch Ansammlung von Staub und vom Tonband abgeriebener Beschichtungspartikel am Tonkopf wird die Wiedergabequalität beeinträchtigt. Die Kopfbestückung sollte daher etwa zwei- bis dreimal pro Monat gereinigt werden. Bei Verschmutzung ergeben sich:

- Verschlechterte Klangqualität (reduzierter Höhenbereich)
- Herabgesetzte Lautstärke
- Aufnahmefehler
- Unvollkommenes Löschen

Bei verschmutzter Andruckrolle oder Tonwelle kann es vorkommen, daß sich das Tonband daran verwickelt.

Um solchen Problemen vorzubeugen, sollten Kopfbestückung, Andruckrolle und Tonwelle regelmäßig von Ansammlungen gesäubert werden. Am besten verwendet man dazu die im Fachhandel erhältlichen Pflegemittel und Wattestäbchen.

Entmagnetisieren

Mit längerem Betrieb baut sich in den Köpfen ein Magnetismus auf, durch den Rauschkomponenten einfließen und die Höhenwiedergabe beeinträchtigt werden kann. Um solchen Problemen vorzubeugen, sollten die Kopfbestückung und benachbarte metallischen Teile (z.B. Tonwelle) nach jeweils etwa 50 Betriebsstunden mit einem der im Fachhandel erhältlichen Spezialgeräte entmagnetisiert werden. Das Cassettendeck ist vorher auszuschalten. Bitte beachten Sie auch, daß sich beim Entmagnetisieren keine Tonband-Cassetten in der Nähe befinden sollten.

Dit cassettedeck hoeft niet gesmeerd te worden.

Reinigen van de koppen, het aandrukrollertje en de capstan
De geluidskwaliteit gaat aanzienlijk achteruit wanneer teveel magnetische deeltjes zich op de opname-/weergavekop hebben vastgezet. Om zeker te zijn van een zo helder mogelijk geluid dient men de koppen regelmatig schoon te maken, gewoonlijk zo'n 2 tot 3 maal in de maand. Vuile koppen veroorzaken:

- Slechte geluidskwaliteit door het verlies van de hogere frekwenties
- Geringere geluidssterkte
- Hiaten
- Onvoldoende uitwissen van eerdere opnames

Als de aandrukrollertjes en capstan vuil zijn kan het bandje in de klis raken en beschadigd worden wanneer het rond het aandrukrollertje en de capstan gewonden wordt.

Om al deze problemen te voorkomen is het van groot belang de koppen, aandrukrollertjes en capstans te reinigen met een katoenen wattenstaafje bevochtigd met reinigingsvloeistof.

Demagnetisering

Wanneer het deck een lange tijd in gebruik is geweest kan het residu van magnetisme in de koppen zo groot worden, dat er ruis en vermindering in het hoge-tonenbereik ontstaat. Om dit te voorkomen moet men de opname/weergavekoppen, en andere metalen delen zoals de capstan, regelmatig demagnetiseren. Het is aanbevolen om dit steeds na 50 gebruiksuren te doen. Tijdens het demagnetiseren dient het apparaat uitgeschakeld te zijn en cassettes uit de buurt gehouden worden.

Det här kassettdäcket behöver aldrig smörjas.

Rengöring av tonhuvuden, kapstanaxlar och tryckrullar
Ljudkvaliteten påverkas kraftigt, om magnetiska partiklar samlas på in/avspelningshuvudet. För att få bästa tänkbara ljud bör du regelbundet rengöra tonhuvudena, normalt 2—3 gånger per månad. Ett smutsigt tonhuvud orsakar följande:

- Dålig ljudkvalitet (diskantförluster)
- Sänkt ljudvolym
- Överhoppning
- Ofullständig radering av tidigare inspelningar

Om tryckrullarna och kapstanaxlarna är smutsiga, kan bandet trassla sig runt tryckrullar och kapstanaxlar, och då kan bandet skadas.

För att förhindra detta skall du regelbundet rengöra tryckrullar, kapstanaxlar och tonhuvuden med en bomullspinne som har doppats i rengöringsvätska för tonhuvuden.

Avmagnetisering

När kassettdäcket har använts en längre tid, blir tonhuvudena magnetiserade. Då alstras brus, samtidigt som diskanten dämpas. För att förhindra detta skall du var 50:e speltimme avmagnetisera in/avspelningshuvudet och övriga metalldelar i närheten (till exempel kapstanaxeln). Under avmagnetiseringen skall kassettdäcket vara avslaget. Du skall heller inte ha band liggande i närheten.

Technische Daten

Technische gegevens

Tekniska data

System:	Vierspur-/Zweikanal-Stereo
Löschprinzip:	HF-Löschung
Bandgeschwindigkeit:	4,8 cm/Sek.
Gleichlaufschwankungen:	0,07% (WRMS)0,09% (DIN)
Frequenzgang:	Normal: 20 Hz—17 kHz (±3 dB von 30 Hz—16 kHz) High: 20 Hz—18 kHz (±3 dB von 30 Hz—17 kHz) Metal: 20 Hz—19 kHz (±3 dB von 30 Hz—18 kHz)
Geräuschspannungsabstand:	58 dB (Reisen, ohne Dolby). Mit Dolby B Verbesserung um 10 dB über 5 kHz und 5 dB bei 1 kHz, mit Dolby C um 20 dB bei 5 kHz
Eingangsbuchsen:	LINE IN: 2 Eingangsempfindlichkeit: 80 mV Eingangsimpedanz: 50 kOhm
Ausgangsbuchsen:	LINE OUT: 2 Nennausgangspegel: 500 mV (0 dB) Empf. Abschlußimpedanz: über 50 kOhm Kopfhörerbuchse: 1 Empf. Abschlußimpedanz: 8 bis 200 Ohm
Motoren:	Gleichstrom-Servoläufer: 1 Gleichstromläufer: 1
Kopfbestückung:	Rec/Pb: Special Hartpermalloy x 1 Löschkopf: Ferrit x 1
Netzanschluß:	230 V/50 Hz
Leistungsaufnahme:	17 Watt
Abmessungen:	455 (B) x 120 (H) x 310 (T) mm
Gewicht:	5,0 kg

Änderungen der technischen Daten und äußeren Gestaltung im Sinne weiterer Verbesserungen ohne vorhergehende Ankündigung vorbehalten.

Spoor Arrangement:	4 sporen, 2 kanalen
Wissysteem:	AC erase
Bandsnelheid:	4,8 cm/sek. (1-7/8 inch p. sek)
Wow & flutter:	0,07% (WRMS)0,09% (DIN)
Frekwentiebereik:	20—17.000Hz (30—16.000Hz ±3dB) (normaalcassette) 20—18.000Hz (30—17.000Hz ±3dB) ("high position" cassette) 20—19.000Hz (30—18.000Hz ±3dB) (metaalcassette)
Signaal-ruisverhouding:	58dB (metaalcassette, Dolby uitgeschakeld) Ruisonderdrukking van 10dB boven 5kHz en 5dB bij 1kHz is mogelijk met Dolby B NR. Ruisonderdrukking van 20dB bij 5kHz is mogelijk met Dolby C NR.
Ingangen:	LINE IN: 2 Ingangsgevoeligheid: 80mV Ingangsimpedantie: 50kOhm
Uitgangen:	LINE OUT: 2 Standaard uitgangsniveau: 500mV (0dB) Optimale belastingsimpedantie: meer dan 50kOhm Koptelefoonaansluiting: 1 Optimale belastingsimpedantie: 8 tot 200 Ohm
Motoren:	Gelijkstroom servomotor: 1 Gelijkstroommotor: 1
Koppen:	Opname-/weergave koppen: Speciaal hard permalloy x 1 Wiskop: Ferrit x 1
Voeding:	AC230V, 50Hz
Stroomverbruik:	17 watt
Afmetingen:	455 (b) x 120 (h) x 310 (d) mm
Gewicht:	5,0 kg.

Technische gegevens en vormgeving kunnen wegens productverbetering veranderen zonder voorafgaande kennisgeving.

Spårformat:	4 spår, 2 kanaler
Raderingssystem:	Växelströmsradering
Bandhastighet:	4,8 cm/sek.
Svaj:	0,07 % (WRMS) 0,09 % (DIN)
Frekvensgång:	20—17,000 Hz (normalband) (30—16,000 Hz ±3dB) 20—18,000 Hz (kromband) (30—17,000 Hz ±3dB) 20—19,000 Hz (metallband) (30—18,000 Hz ±3dB)
Signalbrusförhållande:	58 dB (metallband, Dolby NR OFF) En brusreducering på 10 dB över 5 kHz är möjlig med Dolby B NR. En brusreducering på 20 dB vid 5 kHz är möjlig med Dolby C NR.
Ingångar:	LINE IN: 2 Ingångskänslighet: 80 mV Ingångsimpedans: 50 kilohm
Utgångar:	LINE OUT: 2 Standardutnivå: 500 mV (0 dB) Optimal belastningsimpedans: Över 50 kohm Hörtelefonuttag: 1 Optimal belastningsimpedans: 8 - 200 ohm
Motorer:	Likströmsmotor: 1 Likströmsmotor: 1
Tonhuvuden:	IN/AVSPELNING: Speciellt hård permalloy x 1 Raderingshuvud: Ferrit x 1
Nätspänning:	Växelström 230 V, 50 Hz
Effektförbrukning:	17 watt
Mått (B x H x D):	455 x 120 x 310 mm
Vikt:	5,0 kg

Tekniska data och utförande kan, i förbättrings syfte, ändras utan föregående meddelande.

■ Bei Betriebsproblemen

■ Gids voor het oplossen van problemen

■ Felsökning

Bei nicht erwartungsgemäß arbeitendem Gerät überprüfen Sie bitte zunächst, ob sich das Problem anhand der nachstehenden Liste abstellen läßt. Sollte dies nicht möglich sein, wenden Sie sich bitte an einen von Onkyo autorisierten Kundendienst.

- **Kein Strom**
Ursache: Netzstecker nicht richtig angeschlossen
Maßnahme: Fest in die Steckdose schieben
- **Kein Ton bei Wiedergabe**
Ursache: Anschlüsse stimmen nicht
Maßnahme: Anhand Anschlußdiagramm (siehe S. 8) überprüfen und korrigieren
Ursache: Eingangswahlschalter des Verstärkers nicht richtig eingestellt
Maßnahme: Auf den belegten Tonband-Eingang schalten
- **Laufwerk arbeitet nicht**
Ursache: Tonband an Andruckrolle verhaftet
Maßnahme: Band mit Bleistift in der Cassette straffen (Seite 26)
- **REC-Taste arbeitet nicht**
Ursache: Keine Cassette eingesetzt
Maßnahme: Cassette einsetzen
Ursache: Cassette löschgeschützt
Maßnahme: Andere Cassette verwenden oder freigelegten Einlaß mit Klebeband abdecken
- **Rauher Klang, ungleichmäßige Kanalbalance**
Ursache: Tonkopf verschmutzt
Maßnahme: Säubern (siehe S. 28)
Ursache: Band überdehnt
Maßnahme: Cassette unbrauchbar
- **Starkes Rauschen**
Ursache: Tonkopf magnetisiert
Maßnahme: Entmagnetisieren (siehe S. 28)
Ursache: Minderwertiges Tonband
Maßnahme: Cassette unbrauchbar
- **Verzerrter Klang**
Ursache: Minderwertige Aufnahme
Maßnahme: Anhand erwiesenermaßen einwandfreier Aufnahme überprüfen
- **Starke Verzerrungen bei Aufnahme**
Ursache: Aufnahme übersteuert
Maßnahme: Aussteuerung korrigieren (siehe S. 18)
- **Quietschgeräusche, Aussetzer**
Ursache: Tonkopf, Tonwelle oder Andruckrolle verschmutzt
Maßnahme: Säubern (siehe S. 28)
Ursache: Tonband verklebt oder überdehnt
Maßnahme: Versuchen, den Bandwickel durch wiederholtes Umspulen zu ordnen
- **Brumm bei Wiedergabe**
Ursache: Lose Anschlußstecker
Maßnahme: Stecker fest in die Buchsen schieben
Ursache: Einstreuung durch benachbarten Verstärker oder Fernseher
Maßnahme: Abstand vergrößern
- **Höhen überbetont**
Ursache: Wiedergabe einer mit Dolby bespielten Cassette bei ausgeschaltetem Dolby NR
Maßnahme: Mit der DOLBY NR-Taste auf die richtige NR-Einstellung (Dolby B, C oder S) für die Cassette schalten.
Ursache: Falsch eingestellte Entzerrung
Maßnahme: Nur Cassetten mit Bandsortenkenntung verwenden
- **Höhen zu schwach**
Ursache: Ohne Dolby NR bespielte Cassette mit eingeschaltetem Dolby B, C oder S NR abgespielt.
Maßnahme: Dolby-NR-Schalter korrekt einstellen
Ursache: Tonkopf verschmutzt
Maßnahme: Säubern (siehe S. 28)
- **Laufwerk spricht nicht einwandfrei auf Bedienung an**
Ursache: Mikroprozessor der Laufwerksteuerung gestört (z.B. durch Netzteil-Einstreuung oder statische Elektrizität)
Maßnahme: Gerät für etwa zehn Sekunden ausschalten

De onderstaande tabel is bedoeld om problemen op te lossen zonder tussenkomst van de vakman. Indien echter geen van de suggesties van toepassing zijn op het probleem waar u mee zit, stelt u zich dan in verbinding met de Onkyo vakhandelaar voor de nodige hulp.

- **Geen stroom.**
Oorzaak Stekker niet goed in het stopcontact.
Oplossing Stop de stekker goed in het stopcontact.
- **Geen geluid bij het afspelen.**
Oorzaak Verkeerde aansluitingen.
Oplossing Maak de verbindingen zoals op pagina 8 staat aangegeven.
Oorzaak Bronkeuzeschakelaar van versterker in verkeerde stand.
Oplossing Zet de schakelaar in de juiste stand.
- **Band loopt niet.**
Oorzaak Loshangende band rondom aandrukrollertje gewikkeld.
Oplossing Rol loshangende band terug met een potlood (zie pag. 26).
- **REC-toets kan niet worden ingedrukt.**
Oorzaak Geen cassette in de cassettehouder.
Oplossing Plaats een cassette.
Oorzaak Wisprentiepijpes weggebroken.
Oplossing Gebruik andere cassette of bedek openingen met plakband.
- **Hees geluid, wisselende balans.**
Oorzaak Weergavekop is vuil.
Oplossing Reinig kop (zie pag. 29)
Oorzaak Band is uitgerekt.
Oplossing Gebruik een andere cassette.
- **Teveel geruis en gesis.**
Oorzaak Weergavekop is gemagnetiseerd.
Oplossing Demagnetiseer (zie pag. 29).
Oorzaak Cassetteband met hoog ruisniveau.
Oplossing Gebruik een andere cassette.
- **Weergavegeluid vervormd.**
Oorzaak Vervorming in de cassetteband.
Oplossing Cassette is waarschijnlijk slecht maar controleer dit door naar een andere te luisteren.
- **Opname is vervormd.**
Oorzaak Opnameniveau te hoog ingesteld.
Oplossing Stel de REC LEVEL-regelaar in volgens de aanwijzingen op pag. 19.
- **Bandje piept en hapert.**
Oorzaak Vuile koppen, aandrukrollertjes of windassen (capstan).
Oplossing Reinig (zie pag. 29)
Oorzaak Cassette-omhulsel houdt de band tegen of de band is teveel uitgerekt.
Oplossing Gebruik een andere band of probeer het te verhelpen door snel door en terug te spoelen.
- **Bromtoon tijdens afspelen.**
Oorzaak Verbindings snoeren zitten niet goed vast.
Oplossing Druk de contacten goed aan.
Oorzaak Magnetische lekkage van versterker of TV.
Oplossing Plaats het deck verder van de versterker of TV vandaan.
- **Hoge frequenties klinken te hard.**
Oorzaak Cassette opgenomen met Dolby wordt afgespeeld zonder Dolby ruisonderdrukking.
Oplossing Kies de juiste Dolby instelling met de DOLBY NR toets (Dolby B, C of S) overeenkomstig de weer te geven cassette.
Oorzaak Cassettekarakteristieken onjuist ingesteld.
Oplossing Controleer of de cassette type-identificatiepijpes heeft.
- **Geen geluid in de hoge frequenties.**
Oorzaak Een niet met Dolby opgenomen cassette wordt weergegeven met Dolby B, C of S ingesteld.
Oplossing Schakel de Dolby functie uit door de DOLBY NR toets op OFF te drukken.
Oorzaak Koppen zijn vuil geworden.
Oplossing Reinig (zie pag. 29).
- **Het cassettedeck funktioneert niet naar behoren.**
Oorzaak Microcomputer verantwoordelijk voor het bandtransport is blootgesteld geweest aan een onderbreking in de stroomtoevoer of statische elektriciteit.
Oplossing Schakel de stroom uit voor ongeveer 10 seconden.

Följande tabell tar upp problem som inte kräver professionella insatser. Om problemet inte kan avhjälpas vid nedanstående genomgång, skall du kontakta en auktoriserad Onkyo-serviceverkstad och be om hjälp.

- **Ingen ström.**
Orsak Nätkabeln är inte ansluten.
Åtgärd Sätt i nätkabelkontakten ordentligt i vägguttaget.
- **Inget ljud vid avspeling av band.**
Orsak Felaktiga anslutningar.
Åtgärd Kontrollera på sidan 8 och anslut på korrekt sätt.
Orsak Stereoförstärkarens ingångsväljare felinställd.
Åtgärd Ställ in ingångsväljaren på korrekt sätt.
- **Bandet går inte.**
Orsak Bandet är slakt och har trasslat in sig i tryckrullen.
Åtgärd Sträck bandet med en penna (se sidan 26).
- **REC-knappen kan inte låsas i intryckt läge.**
Orsak Det finns ingen kassett i kassettfacket.
Åtgärd Sätt i ett kassetband.
Orsak Kassetten skyddstapp(ar) har brutits bort.
Åtgärd Byt kassett eller täck över hålet med vanlig tejp.
- **Skrovligt ljud, dålig balans.**
Orsak Avspelningshuvudet smutsigt.
Åtgärd Rengör (se sidan 29).
Orsak Bandet är utsträckt.
Åtgärd Byt till en annan kassett.
- **Kraftiga störningar och bandbrus.**
Orsak Tonhuvudena är magnetiserade.
Åtgärd Avmagnetisera (se sidan 29).
Orsak Bandets brusnivå är hög.
Åtgärd Byt till en annan kassett.
- **Fövrängt ljud.**
Orsak Distorsionen finns på bandet.
Åtgärd Bandet är förmodligen dåligt, men kontrollera genom att lyssna på ett annat band.
- **Distorderade inspelningar.**
Orsak Inspelningen gjordes med för hög nivå.
Åtgärd Reglera REC LEVEL-kontrollen enligt anvisningarna på sidan 19.
- **Bandgnissel och överhoppningar.**
Orsak Smutsiga tonhuvuden, kapstanaxlar eller tryckrullar.
Åtgärd Rengör (se sidan 29).
Orsak Kassettskalet nyper fast bandet eller bandet har sträckts ut.
Åtgärd Byt till en annan kassett eller försök avhjälpa med snabbspolning framåt och bakåt.
- **Kraftigt brum under avspeling.**
Orsak Anslutningsledningarna har inte satts in helt.
Åtgärd Sätt i kontaktarna så långt det går.
Orsak Yttre flödesläckage från en förstärkare eller TV-mottagare i närheten.
Åtgärd Flytta kassettdäcket längre bort från brumkällan.
- **För kraftig diskant.**
Orsak Dolby NR-inspelat band avspelas utan Dolby NR.
Åtgärd Välj lämplig NR-funktion (Dolby B, C eller S) med DOLBY NR-knappen för det band som avspelas.
Orsak Felaktig korrigering.
Åtgärd Kontrollera om kassetten har sensorhåll för bandtypen.
- **Ingen diskant.**
Orsak Ett icke-Dolby-inspelat band avspelas med Dolby-funktionen B, C eller S brusreducering aktiverad.
Åtgärd Ställ in rätt Dolby NR-funktion med DOLBY NR-knappen (OFF).
Orsak Smutsiga tonhuvuden.
Åtgärd Rengör (se sidan 29).
- **Kassettdäcket fungerar inte normalt.**
Orsak Bandtransportens mikrodator har påverkats av störningar från elnätet eller statisk elektricitet.
Åtgärd Stäng av kassettdäcket i ca. tio sekunder